

PL Wpływ na ładowanie akumulatora ma miejsce montażu oprawy, kąt nachylenia względem słońca, przeszkody w terenie, drzewa, budynki oraz aktualne nasłonecznienie wynikające z pory roku i temperatura otoczenia itp.

W okresie letnim oprawa pracuje od zmierzchu do świtu, natomiast w okresie jesienno-zimowym czas pracy będzie zależny od aktualnego nasłonecznienia i temperatury otoczenia.

Sugerowana wysokość montażu oprawy: 3-5m

EN The charging of the battery is influenced by the place of installation of the luminaire, the angle of inclination relative to the sun, obstacles in the field, trees, buildings and current insolation resulting from the season and ambient temperature, etc.

In the summer, the luminaire works from dusk to dawn, while in the autumn and winter the working time will depend on the current insolation and ambient temperature.

Suggested mounting height of the luminaire: 3-5m

DE Die Ladung der Batterie wird beeinflusst durch den Installationsort der Leuchte, den Neigungswinkel zur Sonne, Hindernisse im Feld, Bäume, Gebäude und die aktuelle Sonneneinstrahlung, die sich aus der Jahreszeit und der Umgebungstemperatur usw. ergibt.

Im Sommer arbeitet die Leuchte von der Abenddämmerung bis zum Morgengrauen, während im Herbst und Winter die Betriebszeit von der aktuellen Sonneneinstrahlung und der Umgebungstemperatur abhängt.

Empfohlene Montagehöhe der Leuchte: 3-5m

3 Różne Instalacje/3 Different Installations/3 Verschiedene Installationen

Instalacja/Installations/Installationen A

Montaż do ściany/Wall Mounted/An der Wand montiert

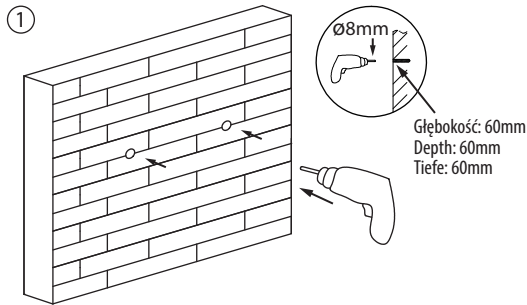

Głębokość: 60mm
Depth: 60mm
Tiefe: 60mm

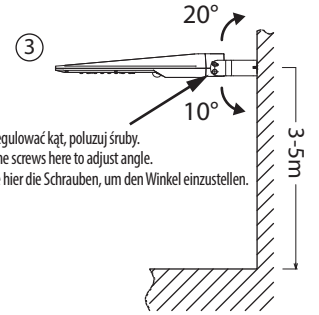
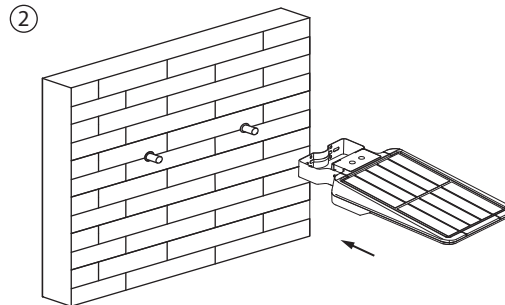

Aby wyregulować kąt, poluzuj śruby.
Loosen the screws here to adjust angle.
Lösen Sie hier die Schrauben, um den Winkel einzustellen.

- PL**
1. Przygotuj narzędzia i akcesoria do montażu oprawy.
 2. Wywierć w ścianie dwa otwory $\varnothing 8\text{mm}$ o głębokości 60mm. (Obrazek 1)
 3. Wkręć śruby rozporowe w otwory. (Zdjęcie 2)
 4. Następnie za pomocą klucza zamocuj lampę na ścianie za pomocą śrub rozprężnych. (Zdjęcie 3)

- EN**
1. Prepare tools and accessories for mounting the luminaire.
 2. Drill two holes of $\varnothing 8\text{mm}$ with a depth of 60mm on the wall. (Picture 1)
 3. Fix the expansion screws into the holes. (Picture 2)
 4. Then use a wrench to fix the lamp on the wall with expansion screws. (Picture 3)

- DE**
1. Bereiten Sie Werkzeuge und Zubehör für die Montage der Leuchte vor.
 2. Bohren Sie zwei Löcher mit $\varnothing 8\text{mm}$ und einer Tiefe von 60mm auf dem Mauer. (Bild 1)
 3. Befestigen Sie die Dehnschrauben in den Löchern. (Bild 2)
 4. Verwenden Sie dann einen Schraubenschlüssel, um die Lampe an der Wand zu befestigen Dehnschrauben. (Bild 3)

Instalacja/Installations/Installationen B

Montaż do słupa/Straight Pole Mounted/Gerade Stange Montiert

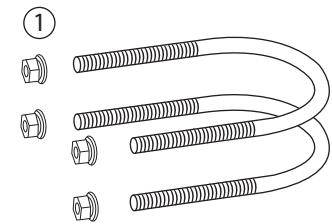

Wspornik w kształcie litery U
U-shaped Bracket
U-förmige Halterung

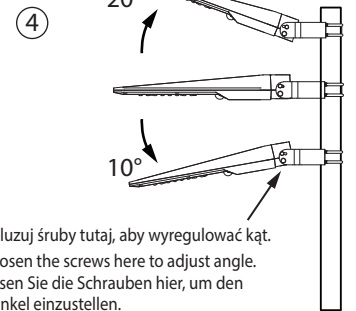
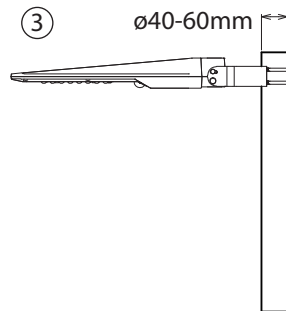
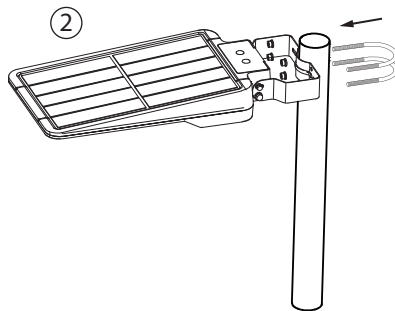

Poluzuj śruby tutaj, aby wyregulować kąt.
Loosen the screws here to adjust angle.
Lösen Sie die Schrauben hier, um den Winkel einzustellen.

- PL**
1. Przygotuj narzędzia i akcesoria do montażu oprawy.
 2. Usun nakrętkę dystansową ze wsporników w kształcie litery U. (Obrazek 1)
 3. Użyj wsporników w kształcie litery U, aby zamocować oprawę na słupie. (Zdjęcie 2)
 4. Poluzuj śruby na obu końcach wspornika i wyreguluj wymagany kąt oprawy, który można regulować w zakresie 20° w kierunku zgodnym z ruchem wskazówek zegara i 10° w kierunku przeciwnym do ruchu wskazówek zegara, a następnie dokręć śruby. (Zdjęcie 4).

- EN**
1. Prepare tools and accessories for mounting the luminaire.
 2. Remove the spacer nut from the U-shaped brackets. (Picture 1)
 3. Use the U-shaped brackets to fix the luminaire on pole. (Photo 2)
 4. Loosen the screws at both ends of the bracket and adjust as required the angle of the luminaire, which can be adjusted in the range of 20° in the direction clockwise and 10° clockwise counterclockwise, then tighten screws. (Photo 4).

- DE**
1. Bereiten Sie Werkzeuge und Zubehör für die Montage der Leuchte vor.
 2. Entfernen Sie die Distanzmutter von den U-Bügeln. (Bild 1)
 3. Befestigen Sie die Leuchte mit den U-Bügeln Pole. (Foto 2)
 4. Lösen Sie die Schrauben an beiden Enden der Halterung und stellen Sie sie nach Bedarf ein der Winkel der Leuchte, der im Bereich von 20° in der Richtung verstellt werden kann im Uhrzeigersinn und 10° im Uhrzeigersinn gegen den Uhrzeigersinn, dann festziehen Schrauben. (Foto 4).

Instalacja/Installations/Installationen C

Montaż do zakrzywionego słupa/Curved Pole Mounted/Gebogene Stange montiert

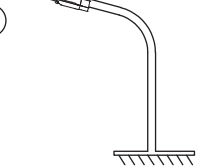
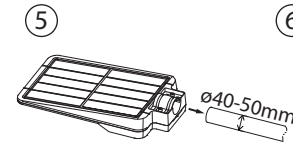
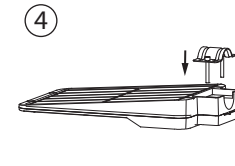
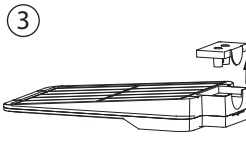
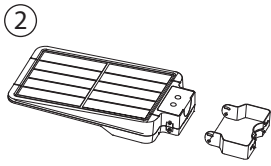
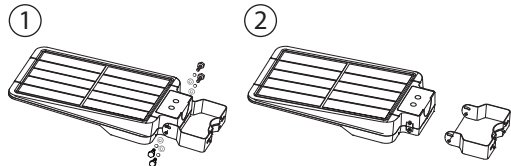

- PL**
1. Przygotuj narzędzia i akcesoria do montażu oprawy.
 2. Poluzuj śruby i zdejmij wspornik. (Zdjęcie 1 i 2)
 3. Przesuń osłonę gniazda oprawy. (Zdjęcie 3)
 4. Zamocować wspornik w kształcie łuku na oprawce lampy. (Zdjęcie 4)
 5. Ustaw oprawę na słupie. (Zdjęcie 5)
 6. Wyreguluj oprawę i zrównoważ ją, a następnie zablokuj wspornik w kształcie łuku. (Zdjęcie 6)

- EN**
1. Prepare tools and accessories for mounting the luminaire.
 2. Loosen the screws and remove the bracket. (Photo 1 and 2)
 3. Slide the housing socket cover. (Photo 3)
 4. Fix the arc-shaped bracket on the lamp holder. (Photo 4)
 5. Place the luminaire on the pole. (Photo 5)
 6. Adjust the fixture and balance it, then lock the bracket in arc shape. (Photo 6)

- DE**
1. Bereiten Sie Werkzeuge und Zubehör für die Montage der Leuchte vor.
 2. Lösen Sie die Schrauben und entfernen Sie die Halterung. (Foto 1 und 2)
 3. Schieben Sie die Gehäusebuchsenabdeckung. (Foto 3)
 4. Befestigen Sie die bogenförmige Halterung an der Lampenfassung. (Foto 4)
 5. Setzen Sie die Leuchte auf den Mast. (Foto 5)
 6. Richten Sie die Halterung aus und balancieren Sie sie aus, dann verriegeln Sie die Halterung Bogenform. (Foto 6)

Tryby pracy/Working Modes/Arbeitsmodi

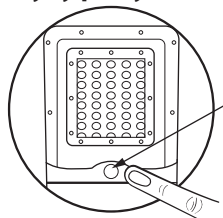

PL ON/OFF
Wybierz tryb pracy
Przełącznik CCT

EN ON/OFF
Select Work Mode
Switch CCT

DE EIN/AUS
Arbeitsmodus auswählen
CCT umschalten

PL Oprawa działa w trybie automatycznej regulacji, wystarczy raz wcisnąć przycisk, będzie działać na stałe.

EN The luminaire works in automatic adjustment mode, just press the button once, it will work permanently.

DE Die Leuchte arbeitet im automatischen Einstellmodus, drücken Sie einfach einmal die Taste, sie wird dauerhaft funktioniert.

Mode A: Tryb Czujnika/Sensor Mode/Sensormodus:

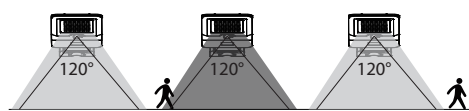

PL Pierwsze naciśnięcie przycisku, włączy w oprawie tryb czujnika (Mode A): Oprawa automatycznie włączy się w nocy i zacznie świecić z pełną jasnością, kiedy zostanie wykryty ruch w zasięgu ≤8m. Po 20 sekundach braku detekcji ruchu, oprawa zacznie świecić na 5% jasności.

EN Press the button 1st time, the lamp turns on to Mode A: Lamp automatically lights up at night, and it will turn to full brightness when motion is detected in the range ≤8m, then dim to 5% brightness after 20 seconds of no motion.

DE Drücken Sie die Taste zum ersten Mal, die Lampe schaltet sich in den Modus A: Die Lampe leuchtet nachts automatisch auf und erreicht die volle Helligkeit, wenn eine Bewegung im Umkreis von ≤ 8 m erkannt wird. Nach 20 Sekunden ohne Bewegung wird die Helligkeit auf 5 % gedimmt.

Mode B: Tryb ciągłego oświetlenia/Keep Lighting Mode/Behalten Sie den Beleuchtungsmodus bei:

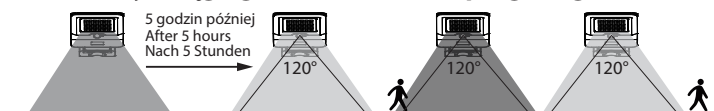

PL Naciśnij przycisk drugi raz, a oprawa przejdzie w tryb ciągłego oświetlenia (Mode B): Oprawa automatycznie włączy się w nocy i utrzyma 60% jasności przez 5 godzin, a po tym czasie przejdzie w tryb czujnika (Mode A).

EN Press the button 2nd time, the lamp turns to Mode B: Lamp automatically lights up at night and keeps 60% brightness for 5 hours, then turns to Mode A.

DE Drücken Sie die Taste ein zweites Mal, die Lampe wechselt in den Modus B: Die Lampe leuchtet nachts automatisch und behält 5 Stunden lang eine Helligkeit von 60 % bei, dann wechselt sie in den Modus A.

Wyłączenie/Turn OFF/Ausschalten

PL Naciśnij przycisk oprawy trzeci raz, a oprawa wyłączy się.

EN Press the button 3rd time, the lamp turns off.

DE Drücken Sie die Taste zum dritten Mal, die Lampe erlischt.

Przełącznik CCT/Switch CCT/CCT wechseln

PL W Trybie Czujnika (Mode A) oraz w Trybie ciągłego oświetlenia (Mode B), przytrzymaj przycisk przez 3 sekundy aby zmienić temperaturę barwową.

EN In Mode A or Mode B, long press the button for 3 seconds to switch lighting color.

DE Halten Sie die Taste im Modus A oder B 3 Sekunden lang gedrückt, um die Lichtfarbe zu wechseln.

Przełącznik CCT zawiera funkcję pamięci.

The CCT Switch includes a memory function.

Der CCT-Schalter verfügt über eine Speicherfunktion.

Uwaga/Notice/Notiz

PL 1. Naświetlacz zasilany jest energią słoneczną, należy go zainstalować w miejscu, w którym można uzyskać wystarczającą ilość światła słonecznego.
2. Należy pamiętać, że czas świecenia zależy od czasu nasłonecznienia oraz pogody i trybu pracy.
3. Wbudowany inteligentny układ scalony zapewnia ochronę przed przeladowaniem, trwałym rozładowaniem i przepięciami.
4. Oprawa jest wyposażona w wewnętrzny akumulator, który można wymienić. W razie potrzeby należy skontaktować się ze sprzedawcą w celu uzyskania odpowiedniego nowego akumulatora.

EN 1. The floodlight is solar powered, please install it where you can get enough sunlight.
2. Please note that the lighting time depends on the time insolation, weather and operating mode.
3. Built-in smart IC provides protection against overcharge, sustained discharge and overvoltage.
4. The luminaire has an internal rechargeable battery that can be replaced. If necessary, contact your dealer for a suitable new battery.

DE 1. Das Floodlight ist solarbetrieben, bitte installieren Sie es dort, wo Sie genügend Sonnenlicht bekommen.
2. Bitte beachten Sie, dass die Beleuchtungszeit von der Uhrzeit abhängt Sonneneinstrahlung, Wetter und Betriebsart.
3. Eingebauter intelligenter IC bietet Schutz vor Überladung, anhaltender Entladung und Überspannung.
4. Die Leuchte hat einen internen Akku, der ausgetauscht werden kann. Wenden Sie sich ggf. an Ihren Händler, um eine geeignete neue Batterie zu erhalten.

PL Nie wyrzucać zużytych urządzeń elektrycznych i elektronicznych razem z odpadami komunalnymi, ze względu na obecność w sprzęcie niebezpiecznych dla środowiska substancji. Urządzenia te należy przekazać do punktu zbiórki w celu poddania recyklingowi. Informacja o punktach zbiórki dostępna jest u władz lokalnych jak i w siedzibie producenta.

EN Waste electrical products should not be disposed with household waste. Please recycle where facilities exist. Check with Your Local Authority retailer for recycling advice.

DE Elektroschrott sollte nicht mit dem Hausmüll entsorgt werden. Bitte recyceln soweit das möglich ist. Überprüfen Sie Ihre lokalen Behörden oder Einzelhändler bezüglich Rat der Wiederverwertung.

RU Не выбрасывать использованных электрических и электронных устройств вместе с бытовыми отходами с повода на наличие в устройствах опасных веществ для окружающей среды. Данное устройство необходимо передать в пункт сбора с целью дальнейшей переработки. Информация о пунктах сбора доступна в местных органах власти, а также от производителя.

FR Ne pas jeter les appareils électriques et électroniques usés avec les déchets municipaux en raison de la présence de substances dangereuses pour l'environnement dans ces appareils. Ces appareils doivent être remis à un point de collecte pour le recyclage. Les informations sur les points de collecte sont disponibles auprès des autorités locales ainsi que dans le siège social du fabricant.

CZ Nevyhazujte odpadní elektrické a elektronické zařízení spolu s komunálním odpadem z důvodu přítomnosti v zařízeních environmentálně nebezpečných látek. Tato zařízení by měla být předána na sběrné místo pro recyklaci. Informace o sběrných místech jsou dostupné na místních úřadech a také v sídle výrobce.

SK Nevhadzujte odpadové elektrické a elektronické zariadenia spolu s komunálnym odpadom z dôvodu prítomnosti v zariadení environmentálne nebezpečných látok. Tieto zariadenia by mali byť odovzdané na zberné miesto na recykláciu. Informácie o zberných miestach sú dostupné na miestnych úradoch, ako aj v sídle výrobcu.

HU Az elektromos és elektronikus készüléket a háztartási hulladékok közé kizárólag tilos, mivel a berendezések a környezetet káros anyagokat tartalmaznak. Azokat a berendezéseket azok gyűjtésére kijelölt hulladékgyűjtő helyen kell leadni újrahazszállítás céljából. A gyűjtőhelyekről szóló információk a helyi hatóságoknál és a gyártó székhelyén állnak rendelkezésre.

LT Nėšimėti susidėvėjusių elektros ir elektrinių įrenginių su komunaliniams atliekoms dėl gaminyje esančių kenksmingų aplinkai medžiagų. Gaminius privaloma perduoti tokių atliekų surinkimo ir perdirbimo punktuose. Informacija apie surinkimo punktus priėmama vietos vadovų centruose ir gamintojo būstinėje.

LV Neizmetiet elektronisko ierici atkritumos kopā ar sadzīves atkritumiem, jo tajās ir vidēji bīstamas vielas. Šis ierices jāatved uz atkritumu pārstrādes savākšanas punktu. Informācija par savākšanas punktiem ir pieejama gan vietējās pašvaldības, gan ražotāja birojā.

EE Ärge viske kasutatud elektril- ja elektronikaseadmeid koos olmejäätmetega, kuna seadmes on keskkonnale ohtlikke aineid. Need seadmed tuleb saata ringlussevõtukohta kogumispunkti. Teavet kogumispunktidest koosta saate nii kohalikest valitsustelt, kui tootja peakorterilt ka.

ES No elimine los equipos eléctricos y electrónicos desgastados junto con los residuos municipales debido a la presencia en los equipos de sustancias peligrosas para el medio ambiente. Los equipos deben entregarse a un punto de recogida para su posterior reciclaje. La información relativa a los puntos de recogida está disponible en las oficinas de las autoridades locales y en las instalaciones del fabricante.

IT Non buttare apparecchiature elettriche ed elettroniche insieme agli altri rifiuti solidi urbani, in quanto contengono sostanze dannose per l'ambiente. Questo tipo di apparecchiature deve essere consegnato ad un apposito punto di raccolta per il riciclo. Le informazioni sui punti di raccolta sono disponibili presso il Comune di residenza e presso la sede del fabbricante.

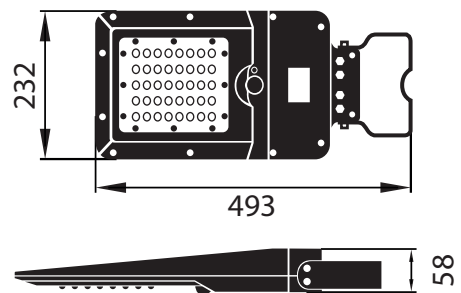

1	±5% ±10% 20W - 3000lm Li-ion Battery 7.4V 5400mAh	2	3000K 4000K 6000K	3	III	4	L70B50 35000h	5	IP65
6	House icon	7	Envelope icon	8	140°x70°	9	0.5m	10	+50°C -15°C



ul. Bocznicowa 13
05-850 Jawczyce
www.bemko.eu



1. Moc, strumień świetlny, bateria.
2. Temperatura barwowa.
3. Klasa ochronności.
4. Żywotność oprawy.
5. Stopień ochrony.
6. Do użytku zewnętrznego.
7. Natychmiast wymienić uszkodzony kloz oprawy.
8. Kąt świecenia.
9. Minimalna odległość od oświetlanego obiektu.
10. Temperatura pracy.



1. Power, luminous flux, battery.
2. Color temperature.
3. Protection class.
4. Luminaire lifetime.
5. Degree of protection.
6. For external use.
7. Replace defective immediately lampshade.
8. Beam angle.
9. Minimum distance from the illuminated one object.
10. Working temperature.



1. Leistung, Lichtstrom, Batterie.
2. Farbtemperatur.
3. Schutzklasse.
4. Lebensdauer der Leuchte.
5. Schutzart.
6. Für den externen Gebrauch.
7. Defekte sofort ersetzen Lampenschirm.
8. Abstrahlwinkel.
9. Mindestabstand zum beleuchteten Objekt.
10. Arbeitstemperatur.



1. Мощность, световой поток, батарея.
2. Цветовая температура.
3. Класс защиты.
4. Срок службы светильника.
5. Степень защиты.
6. Для наружного применения.
7. Немедленно замените неисправный абажур.
8. Угол луча.
9. Минимальное расстояние от одного освещаемого объекта.
10. Рабочая температура.



1. Alimentation, flux lumineux, batterie.
2. Température de couleur.
3. Classe de protection.
4. Durée de vie des luminaires.
5. Degré de protection.
6. Pour usage externe.
7. Remplacer défectueux immédiatement abat-jour.
8. Angle de faisceau.
9. Distance minimale de l'objet éclairé.
10. Température de travail.



1. Výkon, světelný tok, baterie.
2. Teplota barev.
3. Třída ochrany.
4. Životnost svítidla.
5. Stupeň ochrany.
6. Pro vnější použití.
7. Vadné ihned vyměňte stínidlo.
8. Úhel paprsku.
9. Minimální vzdálenost od osvětlovaného objektu.
11. Pracovní teplota.



1. Výkon, svetelný tok, batéria.
2. Teplota farby.
3. Trieda ochrany.
4. Životnosť svietidla.
5. Stupeň ochrany.
6. Na vonkajšie použitie.
7. Poškodené ihneď vymeňte tienidlo na lampu.
8. Uhol lúča.
9. Minimálna vzdialenosť od jedného osvetleného objektu.
10. Pracovná teplota.



1. Teljesítmény, fényáram, akkumulátor.
2. Színhőmérséklet.
3. Védelmi osztály.
4. A lámpaélettartama.
5. Védettségi fok.
6. Külső használatra.
7. Azonnal cserélje ki a hibás lámpaernyőt.
8. Nyálabszög.
9. Minimális távolság a megvilágított objektumtól.
10. Üzemi hőmérséklet.



1. Galia, šviesos srautas, baterija.
2. Spalvos temperatūra.
3. Apsaugos klasė.
4. Šviestuvo tarnavimo laikas.
5. Apsaugos laipsnis.
6. Išoriniam naudojimui.
7. Nedelsdami pakeiskite sugedusius lempos gaubtus.
8. Spindulio kampas.
9. Minimalus atstumas nuo apšvičiamo vieno objekto.
10. Darbinė temperatūra.



1. Jauda, gaismas plūsmā, akumulators.
2. Krāsū temperatūra.
3. Aizsardzības klase.
4. Gaismekļu kalpošanas laiks.
5. Aizsardzības pakāpe.
6. Ārējai lietošanai.
7. Nekavējoties nomainiet bojāto abažūrs.
8. Stara leņķis.
9. Minimālās attālums no izgaismojamā viena objekta.
10. Darba temperatūra.



1. Võimsus, valgusvoog, aku.
2. Värvitemperatuur.
3. Kaitseklass.
4. Valgusti eluiga.
5. Kaitseaste.
6. Välispiidiseks kasutamiseks.
7. Vahetage defektne kohe välja lambivari.
8. Kiirnurk.
9. Minimaalne kaugus valgustatavast ühest objektist.
10. Töötemperatuur.



1. Potencia, flujo luminoso, batería.
2. Temperatura de color.
3. Clase de protección.
4. Vida útil de la luminaria.
5. Grado de protección.
6. Para uso externo.
7. Reemplazar defectuoso inmediatamente pantalla de lámpara.
8. Ángulo de haz.
9. Distancia mínima desde el objeto iluminado.
10. Temperatura de trabajo.



1. Potenza, flusso luminoso, batteria.
2. Temperatura del colore.
3. Classe di protezione.
4. Durata dell'apparecchio.
5. Grado di protezione.
6. Per uso esterno.
7. Sostituire immediatamente difettoso paralume.
8. Angolo del fascio.
9. Distanza minima dall'oggetto illuminato.
10. Temperatura di lavoro.

PL

Bezpieczeństwo

Przed przystąpieniem do montażu, lub demontażu urządzeń elektrycznych należy odłączyć zasilanie. Montaż oprawy powinien być wykonywany przez wykwalifikowanego użytkownika posiadającego uprawnienia do montażu urządzeń elektrycznych w zależności od obowiązujących przepisów w danym kraju zgodnie ze schematem montażu. Modyfikacja wyrobu powoduje stworzenie zagrożenia, oraz utratę gwarancji.

Konserwacja

Wszystkie prace związane z konserwacją należy dokonywać po odłączeniu zasilania. Temperatura produktu może wzrosnąć do powyższych wartości. Przed przystąpieniem do konserwacji upewnij się, że temperatura produktu jest bezpieczna do jej wykonania. Zagwarantować nicyzm nieograniczony dopływ powietrza, nie zakrywać produktu. Do czyszczenia używać suchych i delikatnych materiałów. Oprawy nie są przewidziane do współpracy ze ściemniaczami oraz elementami automatyki mogącyimi mieć wpływ na skrócenie okresu żywotności produktu. Nie stosować do czyszczenia środków chemicznych. Produkt nieprzystosowany do pracy w środowisku o niekorzystnych warunkach tj. wysokie zapalenie/wilgotność, woda, strefy wybuchowe, wibracje, opary chemiczne.

Zalecenia

Niestosowanie się do zaleceń zawartych w instrukcji może powodować do powstania pożaru, porażenia prądem, oparzeń lub innych szkód. Bemko sp. z o.o. nie ponosi odpowiedzialności za brak przestrzegania powyższych zaleceń. Zastrzegamy również sobie możliwość wprowadzania zmian w instrukcji – aktualna wersja dostępna na stronie www.bemko.eu.

EN

Security

Before mounting, read the instructions and disconnect the power supply. Installation of the luminaire should be performed by a qualified user authorized to mount electrical devices depending on the applicable regulations in a given country, in accordance with the mounting diagram. Modifications to the product may cause threat and loss of warranty.

Maintenance

All maintenance work should be carried out after disconnecting the power supply. The product temperature may rise to an elevated value. Before commencing maintenance, make sure that the product temperature is safe to make it. Guarantee unrestricted air supply, do not cover the product. Use dry and delicate materials for cleaning. The luminaires are not designed for cooperation with dimmers and automation elements that may have an impact on shortening the product’s service life. Do not use chemical agents. Product not adapted to work in an environment with unfavorable conditions, i.e. high dustiness / humidity, water, explosive zones, vibrations, chemical fumes.

Recommendations

Failure to follow the instructions in the manual may result in a fire, electric shock, burns or other damage. Bemko sp. O.o. is not responsible for failure to comply with the above recommendations. We also reserve the right

to make changes to the manual – the current version is available at www.bemko.eu.

DE

Sicherheit

Vor der Installation oder Demontage von elektrischen Geräten ist die Stromversorgung zu trennen. Die Installation der Leuchte sollte von einem qualifizierten Benutzer durchgeführt werden, der berechtigt ist, elektrische Geräte gemäß den in einem bestimmten Land geltenden Vorschriften gemäß dem Installationsplan zu installieren. Änderungen am Produkt führen zu Gefahren und zum Verlust der Garantie.

Wartung

Alle Wartungsarbeiten müssen nach dem Trennen der Stromversorgung durchgeführt werden. Die Temperatur des Produkts kann auf einen erhöhten Wert ansteigen. Vergewissern Sie sich, dass die Temperatur des Produkts für Wartungsarbeiten sicher ist. Achten Sie auf eine uneingeschränkte Luftzufuhr, bedecken Sie das Gerät nicht. Verwenden Sie zur Reinigung trockene und empfindliche Materialien. Die Leuchten sind nicht für den Betrieb mit Dimmern und Automatisierungselementen ausgelegt, die die Lebensdauer des Produkts verkürzen können. Zur Reinigung keine Chemikalien verwenden. Produkt nicht geeignet für Betrieb unter ungünstigen Umgebungsbedingungen, z.B. hohe Staub-/Feuchtigkeitswerte, Wasser, explosionsgefährdete Bereiche, Vibrationen, chemische Dämpfe.

Empfehlungen

Die Nichtbeachtung der Anweisungen in dieser Anleitung kann zu Bränden, Stromschlägen, Verbrennungen oder anderen Schäden führen. Bemko sp. z o.o. ist für die Nichteinhaltung der oben genannten Empfehlungen nicht verantwortlich. Wir behalten uns auch das Recht vor, Änderungen in dieser Anleitung vorzunehmen - die aktuelle Version ist unter www.bemko.eu. verfügbar.

RU

Безопасность

Перед установкой или снятием электрооборудования, ознакомьтесь с инструкциями и отключите электропитание. Монтаж светильника должен выполняться квалифицированным пользователем, уполномоченным устанавливать электрические устройства в зависимости от действующих законов в данной стране в соответствии с монтажной схемой. Модификация продукта вызывает создание угрозы и потерю гарантии.

Техническое обслуживание

Все работы по техническому обслуживанию должны выполняться после отключения питания. Температура продукта может повыситься до повышенного уровня. Перед началом технического обслуживания убедитесь, что температура продукта безопасна. Предоставте неограниченный доступ воздуха, не накрывайте продукт. Используйте сухие материалы для чистки. Светильники не предназначены для работы с диммерами и элементами автоматизации, которые могут повлиять на сокращение срока службы изделия. Для чистки не используйте химические вещества. Продукт не приспособлен для работы в неблагоприятных условиях, например высокая загрязненность / влажность, в воде, взрывоопасные зоны, вибрации, химические пары.

Рекомендации

Неисполнение указаний, содержащихся в инструкции, может привести к пожару, поражению электрическим током, ожогам и другим травмам. Bemko sp. z o.o. не несет ответственности за несоблюдение вышеуказанных рекомендаций. Bemko sp. z o.o. оставляет за собой право вносить изменения в инструкцию по эксплуатации - текущая версия доступна на сайте www.bemko.eu.

FR

La sécurité

Débrancher l'alimentation électrique avant d'installer ou de démonter les équipements électriques. L'installation du luminaire doit être effectuée par un utilisateur qualifié et autorisé à installer des équipements électriques, selon la réglementation en vigueur dans le pays concerné et conformément au plan d'installation. La modification du produit peut entraîner un danger et la perte de la garantie.

La maintenance

Tous les travaux d'entretien doivent être effectués lorsque l'alimentation électrique est coupée. La température du produit peut atteindre une valeur élevée. S'assurer que la température du produit est sécuritaire avant d'effectuer l'entretien. Veiller à ce que l'alimentation en air ne soit pas restreinte, ne pas couvrir le produit. Utiliser des matériaux secs et délicats pour le nettoyage. Les luminaires ne sont pas conçus pour être connectés aux variateurs de luminosité et aux éléments d'automatisation qui peuvent avoir un impact sur la réduction de la durée de vie du produit. Ne pas utiliser de produits chimiques pour le nettoyage. Le produit ne convient pas pour un fonctionnement dans des conditions défavorables telles que poussière / humidité élevée, eau, zones explosives, vibrations, vapeurs chimiques.

Les recommandations

Le non-respect des instructions indiquées dans le manuel peut entraîner un incendie, un choc électrique, des brûlures ou d'autres dommages. Bemko sp. z o.o. n'est pas responsable du non-respect des recommandations ci-dessus. Nous nous réservons également le droit d'apporter des modifications au manuel - la version actuelle est disponible sur le site www.bemko.eu

CZ

Bezpečnost

Před zahájením montáže nebo demontáže elektrických zařízení odpojte napájení. Instalaci svítidla by měl provádět kvalifikovaný uživatel oprávněný montovat elektrická zařízení v závislosti od platných předpisů v dané zemi v souladu s montážním schématem. Úprava výrobku způsobí vznik ohrožení a ztrátu záruky.

Údržba

Veškeré údržbářské práce by měly být prováděny po odpojení napájení. Teplota produktu může vzrůst na zvýšenou hodnotu. Před provedením údržby se ujistěte, že teplota výrobku je bezpečná. Zaručte ničím neomezený přívod vzduchu, výrobek nezakrývejte. K čištění použijte suché a jemné materiály. Svítidla nejsou určeny k práci se stmívači a automatizačními prvky, které mohou mít vliv na zkrácení životnosti výrobku. K čištění nepoužívejte chemikálie. Výrobek není přizpůsoben pro práci v prostředí s nepříznivými podmínkami, t. j. vysokou prašností / vlhkostí, vodou, výbušnými zónami, vibracemi, chemickými výpary.

Doporučení

Nedodržení pokynů uvedených v tomto návodu může mít za následek požár, úraz elektrickým proudem, popáleniny nebo jiné poškození. Bemko spol. s r.o. není odpovědná za nedodržení výše uvedených doporučení. Vyhrazueme si právo na změny v příručce - aktuální verze je k dispozici na www.bemko.eu.

SK

Bezpečnosť

Pred začatím montáže alebo demontáže elektrických zariadení odpojte napájanie. Inštaláciu svietidla by mal vykonávať kvalifikovaný používateľ oprávnený montovať elektrické zariadenia v závislosti od platných predpisov v danej krajine v súlade s montážnou schémou. Úprava výrobku spôsobí vznik ohrozenia a stratu záruky.

Údržba

Všetky údržbářské práce by sa mali vykonávať po odpojení napájania. Teplota produktu môže vzrásť na zvýšenu hodnotu. Pred vykonaním údržby sa uistite, že teplota výrobku je bezpečná. Zaručte ničím neobmedzený prívod vzduchu, výrobok nezakrývajte. Na čistenie používajte suché a jemné materiály. Svietidlá nie sú určné na prácu so stmievačmi a automatizačnými prvkmi, ktoré môžu mať vplyv na skrátenie životnosti výrobku. Na čistenie nepoužívajte chemikálie. Výrobok nie je prispôsobený na prácu v prostredí s nepříznivými podmienkami, t. j. vysokou prašnosťou / vlhkosťou, vodou, výbušnými zónami, vibráciami, chemickými výparmi.

Odporúčania

Nedodržanie pokynov uvedených v tomto návode môže mať za následok požiar, úraz elektrickým prúdom, popáleniny alebo iné poškodenie. Bemko spol. s r.o. nie je zodpovedná za nedodržanie vyššie uvedených odporúčaní. Vyhradzujeme si právo na zmeny v príručce - aktuálna verzia je k dispozícii na www.bemko.eu.

HU

Biztonság

A villamos elektromos berendezések áramtalanítania kell összeszerelésük vagy szétszerelésük előtt. A lámpatest szerelését az elektromos készülékek felszerelésére feljogosított, szakképzett felhasználónak kell elvégeznie az adott országban érvényes előírásoktól függően, a szerelési útmutatónak megfelelően. A termék módosítása veszélyfelj ár és a jótállás elvesztését vonja maga után.

Karbantartás

Az összes, karbantartással kapcsolatos munkát előtt áramtalanítsa a lámpatestet. A termék hőmérséklete a magasabb értékre emelkedhet. A karbantartási munkák megkezdése előtt győződjön meg arról, hogy a termék hőmérséklete lehetővé teszi a munka biztonságos végzését. Biztosítani kell a korlátlan levegőellátást, ne takarja le a terméket. A tisztításhoz száraz és finom anyagokat használjon. A lámpatesteket nem ajánlott üzemeltetni fényerőszabályzókkal és automatizálás elemekkel, azok hatással lehetnek a termék élettartamának lerövidítésére. Tisztításhoz ne használjon vegyszereket. A termék nem alkalmas kedvezőtlen munkakörülmények közti használatra, azaz nagy por/páratartalmú, víztartalmú, robbanásveszélyes zónákban, rezgések, kémiai gőzök jelenlétében.

Irányelvek

A használati utasításban rögzített irányelvek be nem tartása tüzet, áramütést, égési sérülést vagy egyéb károkat okozhat. Bemko sp. o.o. nem vállal felelősséget a fenti irányelvek be nem tartásáért. Fenntartjuk a jogot a használati utasítás megváltoztatására – az aktuális változata a www.bemko.eu címen hozzáférhető.

LT

Sauga

Prieš pradėdami elektros įrenginių montażo arba demontażo darbus, išjunkite maitinimą. Šviestuvo montażą privalo atlikti kvalifikuotas naudotojas, turintis leidimą vykdyti elektros įrenginių montażą pagal šalies galiojančias nuostatas, atsižvelgiant į surinkimo schemą. Įeigu gaminyms modifikuojamas, kyla grėsmės pavojus ir garantijos praradimas.

Konservavimas

Visus konservavimo darbus būtina atlikti atjungus maitinimą. Gaminio temperatūra gali pakilti iki padidintos vertės. Prieš pradėdami konservavimo darbus, įsitikinkite, ar gaminio temperatūra yra saugi imtis nurodytų veiksmų. Užtikrinti niekuo neribojamą oro patekimą, nedengti gaminio. Valymui naudoti sausą ir švelnią medžiagą. Šviestuvai nėra pritaikyti dirbti su dimeriais ir automatikos elementais, galinčiais turėti įtaką sutrumpinti gaminio veikimo laikui. Nevalyti cheminėmis priemonėmis. Gaminys nepritaikytas dirbti nepalankiomis aplinkos sąlygomis, t. y. esant dideliam dulkių kiekiui ar drėgmei, vandeniui, sprogiosioms zonoms, vibracijoms, cheminiams garams.

Rekomendacijos

Neatsižvelgiant į instrukcijuje pateiktas rekomendacijas, gali kilti gaisro, elektros srovės šoko, nudegimų ir kitų žalų pavojus. Ribotos atsakomybės įmonė Bemko sp. z o.o. neatsako už nuostolius, patirtus nesilaikant aukščiau nurodytų reikalavimų. Informuojame dėl galimųbės įvesti pokyčius instrukcijoje - aktuali versija prieinama internetu: www.bemko.eu

LV

Drošība

Pirms elektriskro ierīču montāžas vai demontāžas jāatvieno strāvas padeve. Gaismekļā uzstādīšana jāveic kvalificētam lietotājam, kas ir sertificēts elektrisko ierīču uzstādīšanai saskaņā ar noteikumiem, kas ir spēkā attiecīgajā valstī saskaņā ar montāžas shēmu. Izstrādājuma modifikācija rada draudus un garantijas zaudēšanu.

Uzturēšana

Visi uzturēšanas darbi jāveic pēc strāvas padeves atvienošanas. Produkta temperatūra var pieaugt līdz paaugstinātām vērtībām. Pirms uzturēšanas darbu veikšanas jāpārlicinās, vai produkta temperatūra ir atbilstoša un darbus var veikt droši. Jānodrošina neierobežotu gaisa padevi, nedrīgst nosegt produktu. Tīrīšanai izmantot sausus un smalkus materiālus. Gaismekļī nav paredzēti darbam ar reostatiem un automatizācijas elementiem, kas var izraisīt produkta kalpošanas laika saīsināšanu. Nepieliet ķīmiskas tīrīšanas vielas. Produkts nav pielāgots darbam vidē ar nelabvēlīgiem apstākļiem, t.i., augsts putekļainums / mitrums, ūdens, sprādzienbīstamas zonas, vibrācijas, ķīmiskie iedarojumi.

Ieteikumi

Instrukcijā sniegto norādījumu neievērošana var izraisīt ugunsgrēku, elektriskās strāvas triecienu, apdegumus vai citus bojājumus. Bemko sp. o.o. (Sabiedrība ar ierobežotu atbildību) nav atbildīga par iepriekš minēto ieteikumu neievērošanu. Mēs arī patarām tiesības veikt izmaiņas instrukcijā – aktuālā versija ir pieejama www.bemko.eu

EE

Ohutus

Enne elektriseadmete kokupanekut või demonteerimise alustamist eemaldage toiteallikas. Valgusti paigaldamine peaks toimuma kvalifitseeritud kasutaja poolt, kes on volitatud elektriseadmete paigaldamiseks, vastavalt antud riigis kehtivatele eeskirjadele ja vastavalt montaaži kavale. Toote muutmine põhjustab ohu tekkimist ja garantii kadumist.

Hooldus

Kõik hooldustööd tuleb teha pärast toiteallika välja lülitamist. Toote temperatuur võib tõusta kõrgele. Enne hoolduse läbiviimist veenduge, et toote temperatuur on ohutu tegemisele. Tagage piiramatu õhuvahutus, ärge katke toodet. Puhastamiseks kasutage kuiva ja õrna materjali. Valgustid ei ole antunud töötamiseks dimmerite ja automaatika elementidega, mis võivad mõjutada toote kasutuse lõdemist. Ärge kasutage puhastamiseks kemikale. Toode ei ole kohandatud töötada keskkonnas ebasoodsate tingimustega.

St kõrge tolmus / niiskus, vesi, plahvatusohtlike piirkonnad, vibratsioon, keemiliste aur.

Soovitused

Juhendis toodud juhiste eiramine võib põhjustada tulekahju, elektrilöögi, põletusi või muid ehhjustusi. Bemko OÜ ei võta endale vastutust reeglite mittejärgimise eest. Samuti jätame endale õiguse teha muudatusi juhendamiseramaatus - praegune versioon on saadaval veebisaitil www.bemko.eu

ES

Seguridad

Desconecte la fuente de alimentación antes de iniciar el montaje o el desmontaje del equipo eléctrico. El montaje de la luminaria debe ser realizado por un usuario cualificado, autorizado para realizar las instalaciones de equipos eléctricos según la normativa aplicable en el país en cuestión y de acuerdo con el esquema de instalación. La modificación del producto puede ser causa de riesgo y la pérdida de garantía.

Mantenimiento

Todos los trabajos de mantenimiento deben realizarse después de desconectar de la fuente de alimentación. La temperatura del producto puede elevarse hasta un valor aumentado. Antes de iniciar los trabajos de mantenimiento, asegúrese si la temperatura del producto es segura para proceder. Garantice un suministro de aire ilimitado, no cubra el producto. Para la limpieza del producto utilice materiales secos y suaves. Las luminarias no están diseñadas para funcionar con reguladores de intensidad ni elementos de automatización, ya que pueden reducir el periodo de la vida útil del producto. No utilice productos químicos para la limpieza. El producto no está adaptado a su funcionamiento en ambientes de condiciones adversas, tales como: polvo /humedad altos, agua, zonas explosivas, vibraciones, vapores químicos.

Recomendaciones

El incumplimiento de las indicaciones de estas instrucciones de uso puede provocar incendios, descargas eléctricas, quemaduras u otros daños. Bemko sp. z o.o. no se hace responsable del incumplimiento de las recomendaciones anteriormente mencionadas. Nos reservamos el derecho de implementar modificaciones en las instrucciones de uso; la versión actualizada está disponible en el sitio www.bemko.eu

IT

Sicurezza

Prima di iniziare le operazioni di installazione o di disinstallazione delle apparecchiature elettriche, è necessario staccare l'alimentazione. L'installazione della plafoniera deve essere effettuata solo da personale qualificato, in possesso di autorizzazione al montaggio di materiale elettrico, conformemente alle norme in vigore in un dato Paese e secondo lo schema di montaggio. La modifica del prodotto comporta il sorgere di rischi per la salute e la perdita della garanzia.

Manutenzione

Tutti i lavori di manutenzione devono essere fatti dopo aver staccato l'alimentazione. Durante l'utilizzo il prodotto può raggiungere temperature elevate. Prima di iniziare le operazioni di manutenzione, assicurarsi che la temperatura del prodotto sia sufficientemente bassa, per poter procedere in sicurezza. Assicurarsi che ci sia una continua aerazione, non coprire il prodotto. Per la pulizia, utilizzare solo materiali asciutti e delicati. Le plafoniere non sono state progettate per essere utilizzate con commutatori o apparecchiature automatiche, poiché questi possono compromettere la longevità del prodotto. Non utilizzare detergenti chimici per la pulizia. Il prodotto non è adatto per essere impiegato in ambienti con condizioni avverse, come: polvere/umidità eccessive, acqua, aree con pericolo di esplosione, vibrazioni, vapori chimici.

Indicazioni

La mancata osservazione delle indicazioni contenute nelle istruzioni può provocare incendi, shock elettrici, bruciature e altri danni. Bemko sp. z o.o. non è responsabile per la mancata osservazione delle indicazioni di cui sopra.