

# MALER 2

MLR2-4NT-AT3H-CNBOP

## Instrukcja montażu / Installation instructions

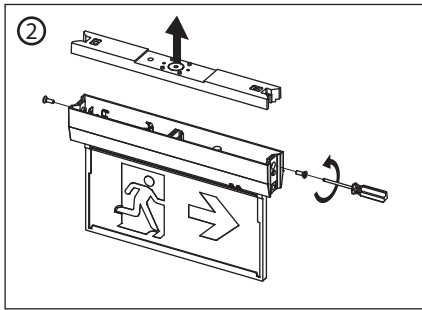
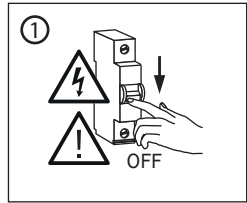

(PL)

1. Przed przystąpieniem do montażu oprawy należy wyłączyć zasilanie.
2. Odkręcić podstawę obudowy.
3. Podłączyć akumulator do płytki PCB.
4. Podłączyć oprawę do zasilania w wybranym trybie zgodnie ze schematem.
5. Zamocować górną obudowę:
  - a. Montaż natynkowy.
  - b. Montaż na drążku (wymagane dodatkowe akcesorium).
  - c. Montaż naścienny (wymagane dodatkowe akcesorium).
  - d. Montaż naścienny (flaga) (wymagane dodatkowe akcesorium).
  - e. Montaż na linkach (wymagane dodatkowe akcesorium).
  - f. Montaż podtynkowy (opcjonalnie, wymagane dodatkowe akcesorium).

(EN)

1. Before the installation starts the mains power must be turned off.
2. Remove the housing base.
3. Connect the battery to the PCB.
4. Connect the fixture to mains power in chosen mode according to a connection diagram.
5. Mount the upper housing:
  - a. Surface mounting.
  - b. Hanging rod mounting (additional accessory required).
  - c. Wall mounting (additional accessory required).
  - d. Wall mounting (flag) (additional accessory required).
  - e. Rope mounting (additional accessory required).
  - f. Recessed mounting (optional, additional accessory required).

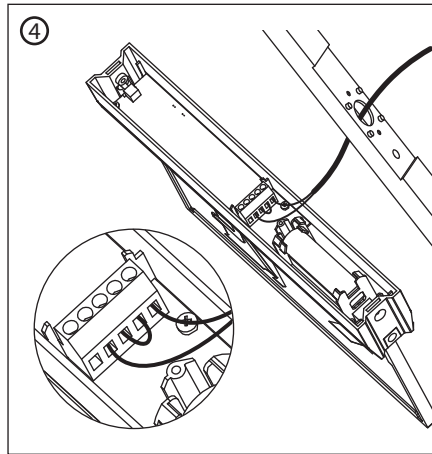
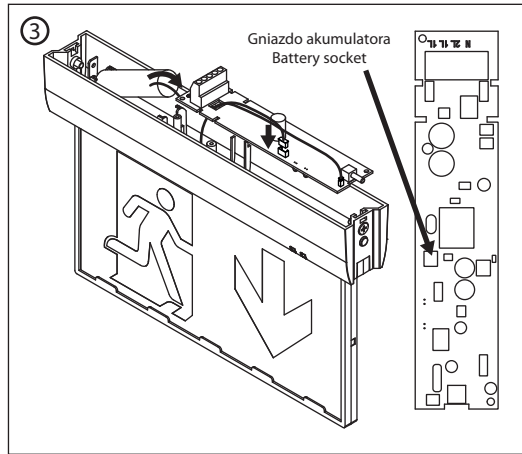

### Tryb podłączenia / Connection modes

(PL)

**Tryb awaryjny**  
Źródło światła oprawy oświetleniowej jest zasilane tylko podczas awarii zasilania.

(EN)

**Emergency mode**  
The luminaire lighting is only powered during a power failure.

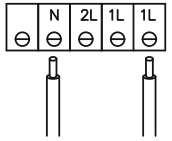

**Tryb sieciowo-awaryjny „ON/OFF”**  
Przy dostępności zasilania sieciowego, źródło światła zasilane jest tylko gdy przełącznik zamyka obwód i przeląca się w tryb awaryjny przy utracie zasilania sieciowego.

**Mains failure „ON/OFF” mode**  
When mains power is available, the lighting is powered only when the switch closes the circuit and switches to emergency mode on loss of mains power.

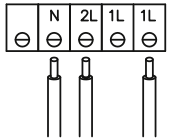

**Tryb sieciowo-awaryjny „24h”**  
Przy dostępności zasilania sieciowego, źródło światła zasilane jest nieustannie i przeląca się w tryb awaryjny przy utracie zasilania sieciowego.

**Mains-emergency „24h” mode**  
When mains power is available, the lighting is powered continuously and switches to emergency mode on loss of mains power.

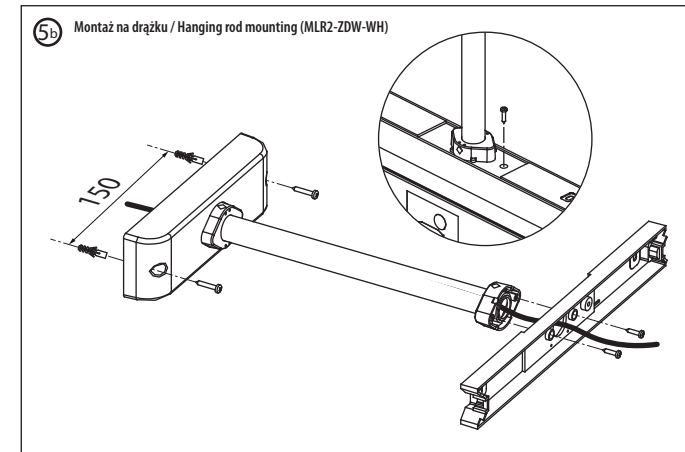
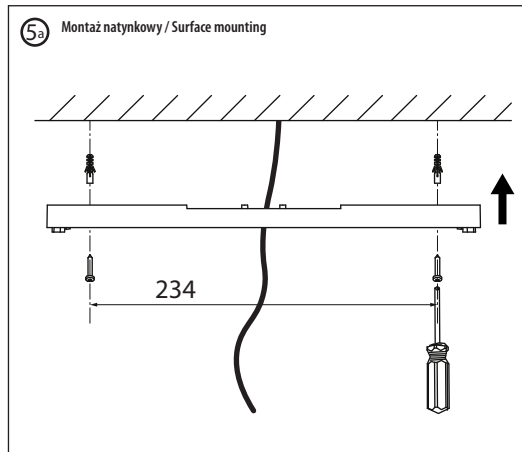
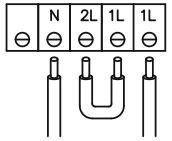

Oznaczenie Label	Terminal
N	Neutralny Neutral
1L	Fazowy Live
2L	Fazowy, z włącznikiem Live, switched

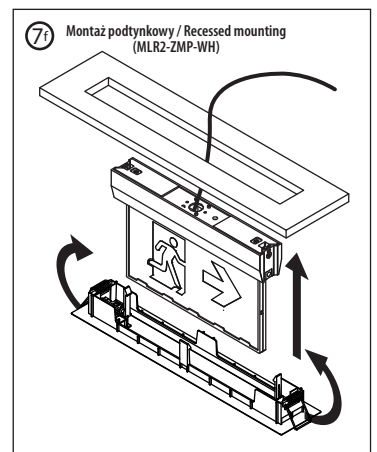
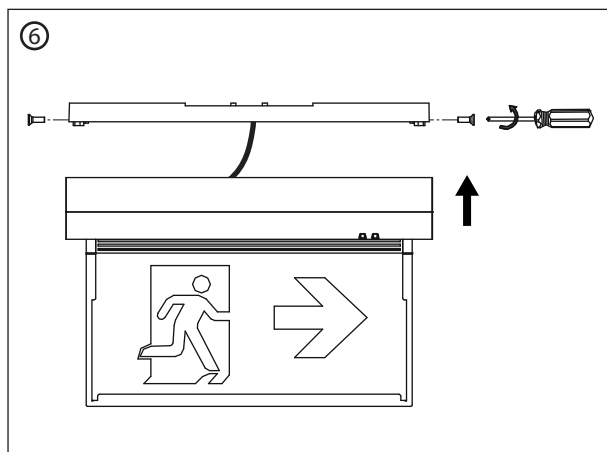
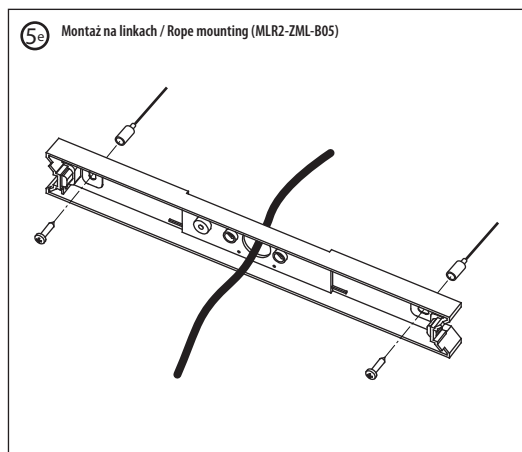
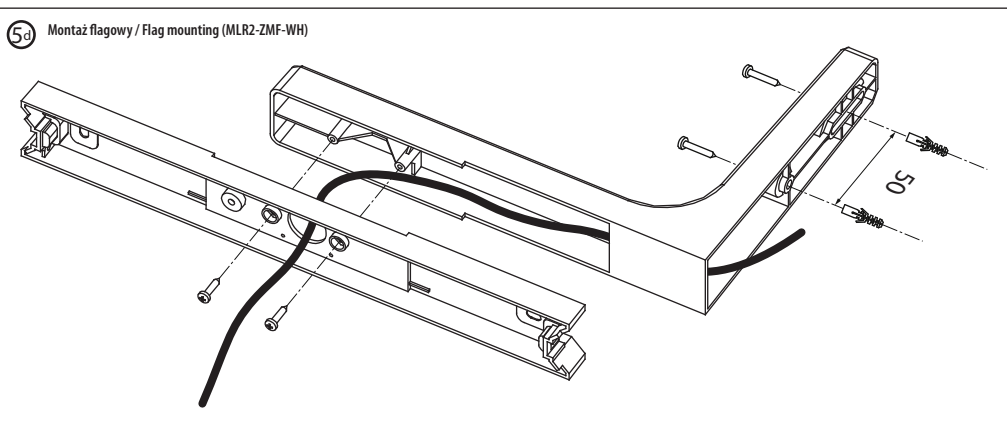
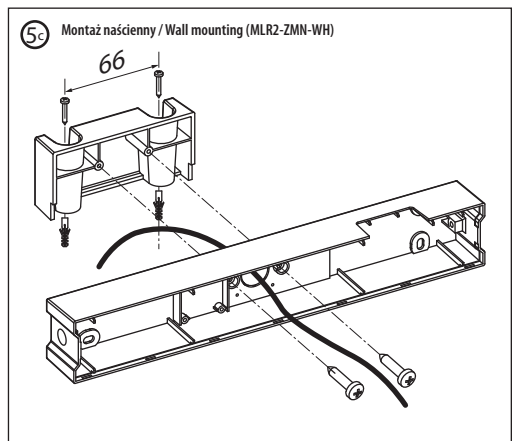

► MLR2-4NT-AT3H-CNBOP

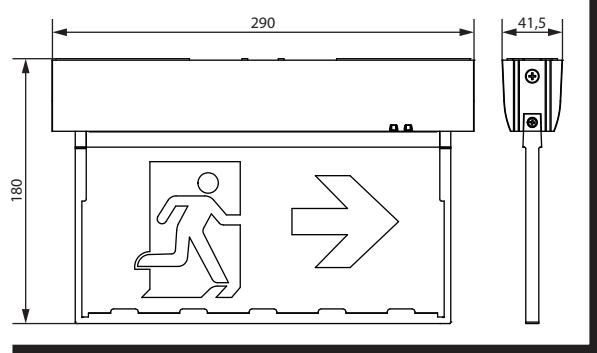

► MLR2-ZMF-WH

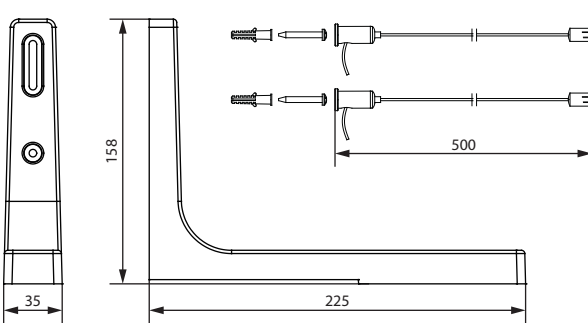

► MLR2-ZML-B05

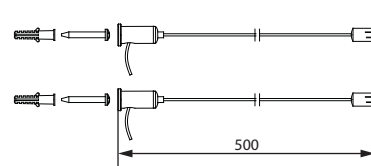

► MLR2-ZDW-WH

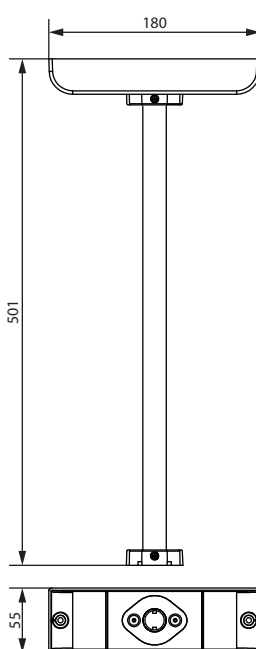

► MLR2-ZMP-WH

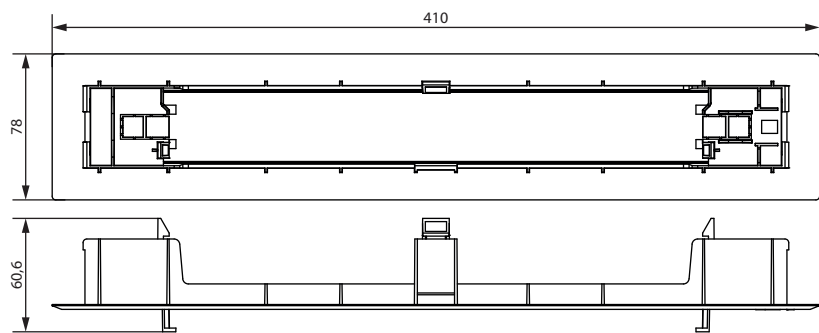

► MLR2-ZMN-WH

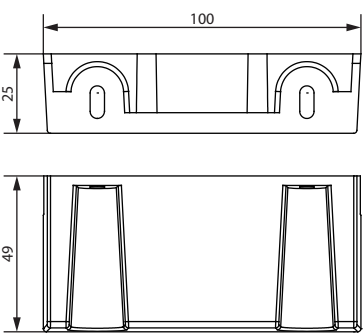

► MLR2-PKT-BWH



1 0,07A 230V~ 50Hz PF≥0,5	2 ±5% ±10% 4,6W - 22lm/12lm	3 24m
4 CRI≥80 6500K	5 Class II	6 M / NM
7 AT	8 3h	9 LiFePO4 3,2V 1500mAh
10 IP20	11 	12 
13 	14 0.5m	15 +40°C +5°C



- Prąd zasilania oprawy, napięcie znamionowe, częstotliwość, współczynnik mocy.
- Moc, strumień świetlny w trybie sieciowym i awaryjnym.
- Widoczność.
- Temperatura barwowa, wskaźnik oddawania barw.
- Klasa ochronności.
- Tryb pracy:
  - M: sieciowo-awaryjny
  - NM: awaryjny
- Funkcja testowania - autotest.
- Czas pracy w trybie awaryjnym
- Akumulator.
- Stożek ochrony.
- Uwaga, ryzyko porażenia prądem.
- Nie współpracuje ze ściemniaczem.
- Natychmiast wymienić uszkodzony kloz oprawy.
- Minimalna odległość od oświetlanego obiektu.
- Temperatura pracy.

Piktogramy dostępne jako osobne akcesorium / Legends available as a separate accessory



PL Autotest

Oprawa oświetleniowa wyposażona jest w automatyczny system testowania funkcji awaryjnych. System automatycznie przeprowadzi comiesięczny test, gdy oprawa oświetleniowa będzie używana przez około 30 dni. Gdy czas wymiesz około 180 dni, system automatycznie przejdzie w tryb testu półrocznego.

Gdy sieć 230V i akumulator stracą jednocześnie zasilanie, system autotestu zostanie zresetowany. System autotestu przeliczy miesięczny i półroczny czas testu przy następnym włączeniu zasilania sieciowego.

**Test ręczny**  
W celu sprawdzenia funkcjonalności, oprawa wyposażona jest także w funkcję ręcznego testu. Procedura jest następująca: Naciśnij szybko dwa razy przycisk testowy, aby przejść do trybu testu miesięcznego w stanie sieciowym. Aby przeprowadzić test półroczny naciśnij szybko trzy razy przycisk testowy oprawy (pracującej w trybie normalnym). Aby przejść do trybu awaryjnego naciśnij i przytrzymaj przycisk testowy oprawy, która pracuje w trybie normalnym. Oprawa przechodzi do pracy w trybie awaryjnym, aby z niego wyjść zwolnij przycisk testowy.

**Tryb testu**  
W stanie testu miesięcznego wskaźnik LED będzie szybko migać na zielono przez 25 do 35 sekund, a następnie przejdzie do trybu normalnego. Podczas testu półrocznego wskaźnik LED miga szybko na zielono przez 30 do 35 minut, a następnie przechodzi do trybu normalnego. W trybie testowym, jeśli czas awaryjny nie może osiągnąć ustawionego czasu, wskaźnik LED zacznie migać na żółto, wskazując, że oprawa nie działa poprawnie. W stanie testu, naciśnij raz przycisk testu, aby wyjść z trybu testu do stanu normalnego.

EN Automatic test

The luminaire is equipped with an automatic emergency function test system. The system will automatically perform a monthly test when the luminaire has been in use for approximately 30 days. When the time is approximately 180 days, the system will automatically enter the semi-annual test mode.

When the 230V mains and the battery lose power at the same time, the self-test system will reset. The self-test system will recalculate the monthly and semi-annual test times the next time the mains supply is switched on.

**Manual test**  
In order to check the functionality, the luminaire is also equipped with a manual test function. The procedure is as follows: Press the test button twice quickly to enter the monthly test mode in mains condition. For the semi-annual test, press the test button of the luminaire (operating in normal mode) three times quickly. To switch to emergency mode press and hold the test button of the luminaire in normal mode. The luminaire enters emergency mode, to exit it release the test button.

Test modes

In monthly test mode, the LED indicator will rapidly flash green for 25 to 35 seconds and then will switch to normal mode. During the semi-annual test, the LED indicator flashes green rapidly for 30 to 35 minutes and then switches to normal mode. In test mode, if the emergency time cannot reach the set time, the LED indicator will flash yellow to indicate that the luminaire is not functioning correctly. In the test state, press the test button once to exit the test mode to the normal state.

PL Bezpieczeństwo

Przed przystąpieniem do montażu, konserwacji lub demontażu urządzeń elektrycznych należy odłączyć zasilanie. Montaż, konserwacja oraz demontaż oprawy powinny być wykonywane przez wykwalifikowanego użytkownika posiadającego uprawnienia do montażu urządzeń elektrycznych w zależności od obowiązujących przepisów w danym kraju oraz powinien być wykonywany zgodnie z instrukcją montażu. Modyfikacja wyrobu powoduje stworzenie zagrożenia oraz utratę gwarancji.

**Konserwacja**  
Temperatura produktu może wzrosnąć do podwyższonej wartości. Przed przystąpieniem do konserwacji upewnij się, że temperatura produktu jest bezpieczna do jej wykonania. Zagwarantować niczym nieograniczony dopływ powietrza, nie zakrywać produktu. Do czyszczenia używać suchych i delikatnych materiałów. Nie stosować do czyszczenia środków chemicznych. Produkt nieprzystosowany do pracy w środowisku o niekorzystnych warunkach tj. strefy wybuchowe, wibracje, opary chemiczne.

Zalecenia

- Przynajmniej raz w roku należy przeprowadzić przegląd techniczny oprawy.
  - Po zamontowaniu oprawy należy wykonać formowanie akumulatora poprzez ciągłe ładowanie przez 24h, a następnie pełne rozładowanie świeceniem. Aby uzyskać jak największą pojemność akumulatora należy przeprowadzić trzy pełne cykle formowania.
  - Dla poprawnego działania oprawy, operacja formowania powinna być wykonywana przynajmniej raz w roku.
- Niestosowanie się do zaleceń zawartych w instrukcji może powodować do powstania pożaru, porażenia prądem, oparzeń lub innych szkód. Bemko sp. z o.o. nie ponosi odpowiedzialności za brak przestrzegania powyższych zaleceń. Bemko sp. z o.o. zastrzega również sobie możliwość wprowadzania zmian w instrukcji – aktualna wersja dostępna na stronie www.bemko.eu.

Uwagi

- Akumulator, źródło światła oraz źródło zasilania w tej oprawie oświetleniowej nie są wymienne. Po osiągnięciu końca okresu eksploatacji lub gdy po odpowiednim okresie ładowania oprawa nie spełnia już swojego znamionowego czasu działania należy wymienić całą oprawę oświetleniową.
- Zakaz wprowadzania zmian w konstrukcji oprawy.
- Nie ponosimy odpowiedzialności za szkody powstałe wskutek nieprawidłowego montażu.
- Dokonywanie jakichkolwiek czynności wewnątrz oprawy przy załączonym zasilaniu grozi porażeniem prądem elektrycznym.
- Dane fotometryczne dostępne na stronie www.bemko.pl.

EN Safety

Before installation, maintenance or dismantling of electrical equipment, the power supply must be disconnected. The installation, maintenance and dismantling of the luminaire should be performed by a qualified user authorized to mount electrical devices depending on the applicable regulations in a given country, in accordance with the mounting diagram. Modifications to the product may cause threat and loss of warranty.

Maintenance

The product temperature may rise to an elevated value. Before commencing maintenance, make sure that the product temperature is safe to make it. Guarantee unrestricted air supply, do not cover the product. Use dry and delicate materials for cleaning. Do not use chemical agents. Product not adapted to work in an environment with unfavorable conditions, i.e. explosive zones, vibrations, chemical fumes.

Recommendations

- A technical inspection of the luminaire must be carried out at least once a year.
  - Once the luminaire has been installed, battery moulding should be carried out by continuous charging for 24 hours, followed by full discharge by lighting. Three complete moulding cycles should be carried out to maximise the battery capacity.
  - For correct operation of the luminaire, the moulding operation should be performed at least once a year.
- Failure to follow the instructions in the manual may result in a fire, electric shock, burns or other damage. Bemko sp. z o.o. is not responsible for failure to comply with the above recommendations. We also reserve the right to make changes to the manual - the current version is available at www.bemko.eu.

Notices

- The battery, light source, and power supply in this luminaire are not replaceable. When the luminaire reaches the end of its service life, or if the luminaire no longer meets its rated operating time after an appropriate charging period, the entire luminaire should be replaced.
- Do not implement any changes to the luminaire construction.
- We are not responsible for any damage caused by incorrect installation.
- Performing any work inside the luminaire while the power is on risks electric shock.
- Photometric data available at www.bemko.pl.

Operacja/Operation	Funkcja/Function	Okres działania/Duration
Przytrzymaj przycisk Hold the button	Tryb awaryjny Emergency mode	Do zwolnienia przycisku Until button is released
Naciśnij dwa razy z rzędu Press two times consecutively	Tryb testu miesięcznego Monthly test	25-35s / Do ponownego wciśnięcia przycisku Until the button is pressed again
Naciśnij trzy razy z rzędu Press three times consecutively	Tryb testu półrocznego Semi-annual test	30-35min / Do ponownego wciśnięcia przycisku Until the button is pressed again

Wskazanie diody Light indication	Status
Zielona dioda świeci nieustannie Green light is on continuously	Akumulator naładowany Battery fully charged
Zielona dioda miga 1/s Green light flashes 1/s	Akumulator ładowany Battery charging
Zielona dioda miga 2/s Green light flashes 2/s	Tryb testu miesięcznego Monthly test
Zielona dioda miga 3/s Green light flashes 3/s	Tryb testu półrocznego Semiannual test
Pomarańczowa dioda miga 1/s Orange light flashes 1/s	Akumulator odłączony Battery disconnected
Pomarańczowa dioda miga 2/s Orange light flashes 2/s	Zwarcie akumulatora Battery shorted
Pomarańczowa dioda miga 2/s, zielona dioda miga jak zawsze Orange light flashes 2/s, green light flashes as always	Pasek LED rozłączony LED strip disconnected
Pomarańczowa dioda miga 3/s, zielona dioda miga jak zawsze Orange light flashes 3/s, green light flashes as always	Zwarcie paska LED LED strip shorted

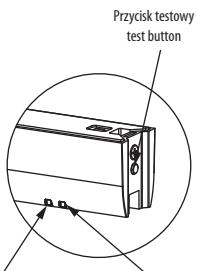

Wskaźnik błędów error indicator / Wskaźnik ładowania charge indicator



PL: Nie wyrzucać zużytych urządzeń elektrycznych i elektronicznych razem z odpadami komunalnymi, ze względu na obecność w sprzęcie niebezpiecznych dla środowiska substancji. Urządzenia te należy przekazać do punktu zbiórki w celu poddania recyklingowi. Informacja o punktach zbiórki dostępna jest w władz lokalnych jako i w siedzibie producenta.  
EN: Waste electrical products should not be disposed with household waste. Please recycle where facilities exist. Check with Your Local Authority or retailer for recycling advice.



Bemko Sp. z o.o.  
ul. Bocznycowa 13, 05-850 Jawczyce  
tel. +48 22 732 11 85, bemko@bemko.pl  
www.bemko.eu