

R9-4P-DC1200-32

PV-LASTTRENSCHALTER
PHOTOVOLTAIC SWITCH DISCONNECTOR
ROZŁĄCZNIK IZOLACYJNY PV

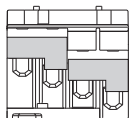

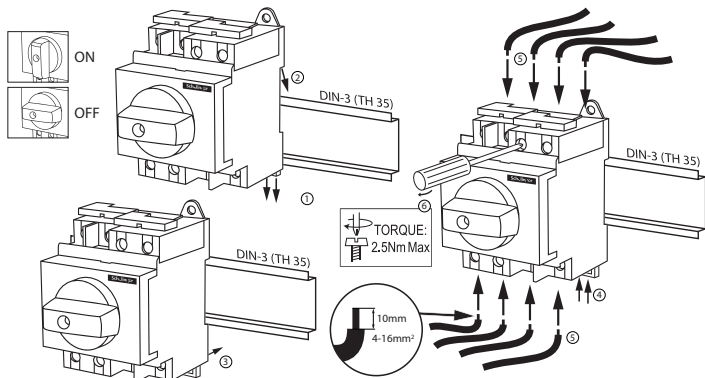
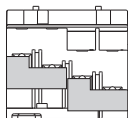

RICHTIG INSTALLIERT
INSTALLED CORRECTLY
POPRAWNA INSTALACJA

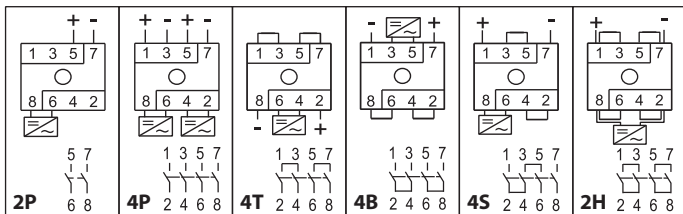

INKORREKT INSTALLIERT
INSTALLED INCORRECTLY
NIEPOPRAWNA INSTALACJA



	300V	600V	800V	1000V	1200V
2P/4P	32A	27A	17A	10A	8A
4T/4B/4S	32A	32A	32A	32A	32A
2H	45A	40A	—	—	—

1 U_e Max 1200V DC	2 I_e Max=32A	3 U_i 1200V	4 I_{the} Max=32A	5 U_{imp} 8kV	6 II	7 IP20	8 DC-21B
9 	10 	Schelinger					

1. Bemessungsbetriebsspannung.
2. Betriebsmerkmale.
3. Reihenspannung.
4. Konventioneller thermischer Strom.
5. Bemessungsstoßspannung.
6. Überspannungskategorie.
7. Schutzniveau.
8. Nutzungskategorie.
9. Für den internen Gebrauch.
10. Verschmutzungsgrad.

Sicherheit

Vor der Installation oder Demontage von elektrischen Geräten ist die Stromversorgung zu trennen. Die Installation sollte von einem qualifizierten Benutzer durchgeführt werden, der berechtigt ist, elektrische Geräte gemäß den in einem bestimmten Land geltenden Vorschriften gemäß dem Installationsplan zu installieren. Änderungen am Produkt führen zu Gefahren und zum Verlust der Garantie.

Wartung

Alle Wartungsarbeiten müssen nach dem Trennen der Stromversorgung durchgeführt werden. Die Temperatur des Produkts kann auf einen erhöhten Wert ansteigen. Vergewissern Sie sich, dass die Temperatur des Produkts für Wartungsarbeiten sicher ist. Achten Sie auf eine uneingeschränkte Luftzufuhr, bedecken Sie das Gerät nicht. Verwenden Sie zur Reinigung trockene und empfindliche Materialien. Zur Reinigung keine Chemikalien verwenden. Produkt nicht geeignet für Betrieb unter ungünstigen Umgebungsbedingungen, z.B. hohe Staub-/Feuchtigkeitswerte, Wasser, explosionsgefährdete Bereiche, Vibrationen, chemische Dämpfe.

(DE)

1. Rated operational voltage.
2. Rated operational current.
3. Rated insulation voltage.
4. Conventional enclosed thermal current.
5. Rated impulsive withstand voltage.
6. Overvoltage category.
7. International Protection Rating.
8. Utilization category.
9. For internal use.
10. Working temperature.

Sicherheit

Before mounting, read the instructions and disconnect the power supply. Installation should be performed by a qualified user authorized to mount electrical devices depending on the applicable regulations in a given country, in accordance with the mounting diagram. Modifications to the product may cause threat and loss of warranty. Use protection against frost when working below 0 ° C. The function check should be performed once per month by pressing the TEST button. Disconnecting the circuit means correct operation of the device.

Maintenance

All maintenance work should be carried out after disconnecting the power supply. The product temperature may rise to an elevated value. Before commencing maintenance, make sure that the product temperature is safe to make it. Guarantee unrestricted air supply, do not cover the product. Use dry and delicate materials for cleaning. Do not use chemical agents. Product not adapted to work in an environment with unfavorable conditions, i.e. high dustiness / humidity, water, explosive zones, vibrations, chemical fumes.

(EN)

1. Napięcie znamionowe łączeniowe.
2. Prąd znamionowy łączeniowy.
3. Napięcie znamionowe izolacji.
4. Umowny prąd cieplny.
5. Napięcie znamionowe udarowe.
6. Kategoria przepięć.
7. Stopień szczelności.
8. Kategoria użytkowania.
9. Do użytku wewnętrznego.
10. Temperatura pracy.

(PL)

Bezpieczeństwo

Przed przystąpieniem do montażu, lub demontażu urządzeń elektrycznych należy odłączyć zasilanie. Montaż powinien być wykonywany przez wykwalifikowanego użytkownika posiadającego uprawnienia do montażu urządzeń elektrycznych w zależności od obowiązujących przepisów w danym kraju zgodnie ze schematem montażu. Modyfikacja wyrobu powoduje stworzenie zagrożenia, oraz utratę gwarancji. Przy pracy poniżej 0°C należy zastosować zabezpieczenie przed oszronieniem. Kontrolę działania należy wykonywać raz w niesiągająco poprzez naciśnięcie przycisku TEST. Rozłączenie obwodu oznacz poprawne działanie wyłącznika.

Konserwacja

Wszystkie prace związane z konserwacją należy dokonywać po odłączeniu zasilania. Temperatura produktu może wzrosnąć do podwyższonej wartości. Przed przystąpieniem do konserwacji upewnić się, że temperatura produktu jest bezpieczna do jej wykonania. Zagwarantować niezakryty dopływ powietrza, nie zakrywać produktu. Do czyszczenia używać suchych i delikatnych materiałów. Nie stosować do czyszczenia środków chemicznych. Produkt nieprzystosowany do pracy w środowisku o niekorzystnych warunkach tj. wysokie zapalenie/wilgotność, woda, strefy wybuchowe, wibracje, opary chemiczne.



PL: Nie wyrzucać zużytych urządzeń elektrycznych i elektronicznych razem z odpadami komunalnymi, ze względu na obecność w sprzęcie niebezpiecznych dla środowiska substancji. Urządzenia te należy przekazać do punktu zbiórki w celu poddania recyklingowi. Informacja o punktach zbiórki dostępna jest u władz lokalnych jak i w siedzibie producenta.

EN: Waste electrical products should not be disposed with household waste. Please recycle where facilities exist. Check with Your Local Authority or retailer for recycling advice.

DE: Elektroschrott sollte nicht mit dem Hausmüll entsorgt werden. Bitte recyceln soweit das möglich ist. Überprüfen Sie Ihre lokalen Behörden oder Einzelhändler bezüglich Rat der Wiederverwertung.