

# SES01WH

## Czujnik obecności

**PL** INSTRUKCJA OBSŁUGI - Czujnik obecności PIR  
**EN** USER MANUAL - Real Infrared Presence Sensor  
**DE** BEDIENUNGSANLEITUNG - Präsenzsensoren PIR



### PARAMETRY TECHNICZNE / SPECIFICATION / TECHNISCHE DATEN

Napięcie zasilania / Power source / Stromversorgung	230V~ 50Hz	Czas załączenia / Time delay / Zeitverzögerung	min: 10sek±3sek max: 15min±2min
Obciążenie / Rated load / Nennlast Stromversorgung	max. 2000W (źródło żarowe/Incandescent light source/Glühlampe) max. 1000W (źródło LED/LED light source/LED-Lichtquelle)	Temperatura pracy / Working temperature / Arbeitsfeuchtigkeit	-20°C ÷ 40°C
Moc w stanie czuwania / Standby power / Standby-Leistung	P <sub>sb</sub> : <0.5W	Wilgotność / Humidity / Luftfeuchtigkeit	<93%RH
Zasięg detekcji / Detection distance / Erfassungsreichweite	ø6m max	Zalecana wysokość montażu / Installation height / Einbauhöhe	2.2m~4m
Natężenie światła / Light intensity / Lichtintensität	3 ÷ 2000lx (regulowany, adjustable, einstellbar)	Stopień ochrony / International Protection Rating / Schutzart	IP54
Kąt widzenia / Detection range / Erfassungsbereich	360°		

### FUNKCJE

Po ustawieniu pokrętki na pozycje „słońce” (max) czujnik może pracować w dzień i w nocy. Po ustawieniu na pozycje 3, czujnik będzie pracować w nocy (przy oświetleniu otoczenia mniejszym niż 3LUX.)  
Czujnik wykrywa ruch z odległości 3-6m. Po wykryciu ruchu, czujnik załącza podłączone obciążenie, a następnie wyłącza je po upływie ustawionego czasu pracy. Czas pracy czujnika można regulować. Minimalny czas pracy 10sek±3sek, maksymalny czas pracy 15min±2min.  
Czujnik pracuje w trybie ciągłym, jeżeli w zasięgu detekcji wykrywa ruch.  
Zasięg detekcji czujnika to obszar o średnicy 6m i kącie widzenia 360°.

### FUNCTION

Can identify day and night: It can work in the daytime and at night when it is adjusted on the “sun” position (max). It can work in the ambient light less than 3LUX, when it is adjusted on the “3” position (min). As for the adjustment pattern, please refer to the testing pattern.  
It detects human breathing and keeps lamp on continuously, When you stand in the place less than 3m to the sensor.  
When you walk to the place 3-6m to the sensor, it detects human motion and turn on the lamp and then turn off after the setted time if there is no movement during the lighting time.  
Time-Delay is added continually: When it receives the second induction signals within the first induction, it will restart to time from the moment.  
Time-Delay is adjustable. It can be set according to the consumer’s desire. The minimum time is 10sec±3sec. The maximum is 15min±2min.

### FUNKTION

Kann Tag und Nacht erkennen: Es kann tagsüber und nachts arbeiten, wenn es auf die Position „Sonne” (maximal) eingestellt ist. Es kann bei einem Umgebungslicht von weniger als 3 LUX betrieben werden, wenn es auf die Position „3” (min.) eingestellt wird. Das Anpassungsmuster finden Sie im Testmuster.  
Es erkennt die menschliche Atmung und lässt die Lampe kontinuierlich eingeschaltet, wenn Sie weniger als 3 m vom Sensor entfernt stehen.  
Wenn Sie sich 3-6m vom Sensor entfernt an den Ort begeben, erkennt dieser die menschliche Bewegung und schaltet die Lampe ein und nach der eingestellten Zeit wieder aus, wenn während der Beleuchtungszeit keine Bewegung stattfindet.  
Die Zeitverzögerung wird kontinuierlich hinzugefügt: Wenn innerhalb der ersten Induktion die zweiten Induktionssignale empfangen werden, startet die Zeit von diesem Moment an neu.  
Zeitverzögerung ist einstellbar. Es kann je nach Wunsch des Verbrauchers eingestellt werden. Die Mindestzeit beträgt 10 Sek. ± 3 Sek. Das Maximum beträgt 15 Min. ± 2 Min.

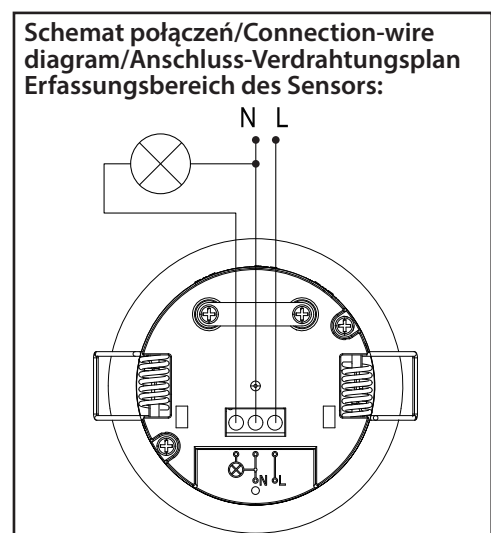
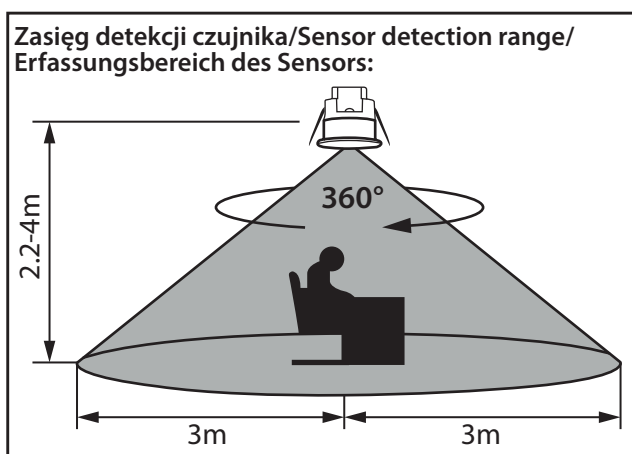

## INSTALACJA

1. Wyłącz zasilanie 230V.
2. Podłącz zasilanie zgodnie ze schematem: L, N - zasilanie 230~ 50Hz; L', N - obciążenie.
3. Zamocuj czujnik przez wygięcie uchwytów sprężynowych do góry.
4. Włącz zasilanie 230V i przetestuj czujnik.

## INSTALLATION

1. Switch off the power and unload the transparent cover.
2. Connect the power to connection terminal of sensor according to connection-wire diagram.
3. Install back the transparent cover into the original location.
4. Fold the metal spring of the sensor upwards and then put the sensor into the suitable hole or installation box. Releasing the spring, the sensor will be set in this installation position.
5. After finishing installing, turn on the power and then test it.

## INSTALLATION

1. Schalten Sie den Strom aus und entlasten Sie die transparente Abdeckung.
2. Schließen Sie die Stromversorgung gemäß Anschlussplan an die Anschlussklemme des Sensors an.
3. Bringen Sie die transparente Abdeckung wieder an der ursprünglichen Stelle an.
4. Klappen Sie die Metallfeder des Sensors nach oben und stecken Sie den Sensor dann in die passende Bohrung oder Installationsdose. Durch Entspannen der Feder wird der Sensor in diese Einbaulage eingestellt.
5. Schalten Sie nach Abschluss der Installation den Strom ein und testen Sie ihn.

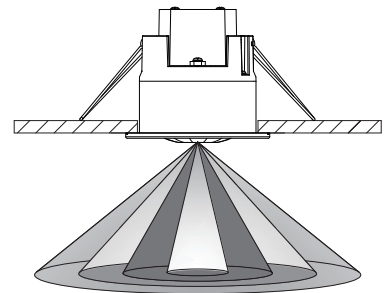
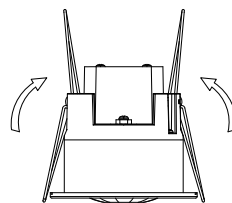
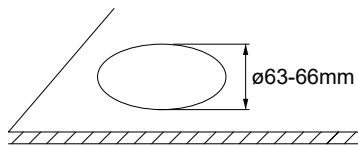
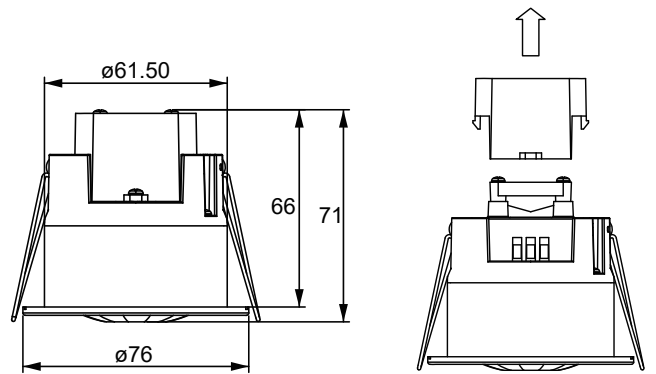

## TESTOWANIE CZUJNIKA

1. Obróć pokrętkę LUX w kierunku zgodnym z ruchem wskazówek zegara na pozycję maksimum (ikona słońca). Obróć pokrętkę TIME w kierunku przeciwnym do ruchu wskazówek zegara na pozycję minimum (wartość 10s).
2. Po włączeniu zasilania 230V czujnik natychmiast włączy podłączone obciążenie. W zależności od ustawionego czasu pracy, obciążenie wyłączy się automatycznie (10sek ± 3sek). Po każdym ponownym wykryciu ruchu czujnik włączy podłączone obciążenie.
3. Podejdź do czujnika na odległość nie mniejszą niż 3m. Czujnik wykryje ruch i uruchomi podłączone obciążenie. Gdy oddalisz się od czujnika na odległość większą niż 3m, czujnik wyłączy obciążenie pod warunkiem, że nie wykryje innego ruchu.
4. Kiedy czujnik wykryje ruch i uruchomi podłączone obciążenie, jeżeli w tym czasie wykryje ponownie ruch, to od tego momentu rozpocznie ponowne odliczenie ustawionego czasu pracy.
5. Obróć pokrętkę LUX w kierunku przeciwnym do ruchu wskazówek zegara na pozycję minimum (wartość 3). Jeśli oświetlenie otoczenia jest mniejsze niż 3LUX (noc) czujnik uruchomi podłączone obciążenie po wykryciu ruchu.

Uwaga: Podczas testowania czujnika w świetle dziennym należy ustawić pokrętkę LUX na pozycję „słońce” (max). Bez tego ustawienia pokrętki na LUX, czujnik nie uruchomi podłączonego obciążenia w świetle dziennym!

## TEST

1. Turn the LUX knob clockwise on the maximum (sun). Turn the TIME knob anti-clockwise on the minimum (10s).
2. When you switch on the power, the light will be on at once. And 10sec±3sec later the light will be off automatically. Then if the sensor receives induction signal again, it can work normally.
3. When you walk to the place less than 3m to the sensor, it detects human breathing and keeps lamp on. When you walk to the place more than 3m and then the lamp will be off after the setted time if there is no another movement.
4. When you walk to the place 3-4.5m to the sensor, it detects human motion and turn on the lamp as the setted time.
5. When the sensor receives the second induction signals within the first induction, it will restart to time from the moment.
6. Turn LUX knob anti-clockwise on the minimum (3). If the ambient light is less than 3LUX (darkness), the inductor load could work when it receives induction signal.

Note: When testing in daylight, please turn LUX knob to ☀ (SUN) position, otherwise the sensor could not work!

## PRÜFEN

1. Drehen Sie den LUX-Knopf im Uhrzeigersinn auf Maximum (Sonne). Drehen Sie den TIME-Knopf gegen den Uhrzeigersinn auf das Minimum (10 Sekunden).
2. Wenn Sie den Strom einschalten, geht das Licht sofort an. Und 10 Sekunden ± 3 Sekunden später wird das Licht automatisch ausgeschaltet. Wenn der Sensor dann erneut ein Induktionssignal empfängt, kann er normal funktionieren.
3. Wenn Sie zu einem Ort gehen, der weniger als 3 m vom Sensor entfernt ist, erkennt dieser die menschliche Atmung und lässt die Lampe eingeschaltet. Wenn Sie mehr als 3 m zu dem Ort gehen, wird die Lampe nach der eingestellten Zeit ausgeschaltet, wenn keine weitere Bewegung erfolgt.
4. Wenn Sie 3-4,5 m vom Sensor entfernt zu einem Ort gehen, erkennt dieser die menschliche Bewegung und schaltet die Lampe zur eingestellten Zeit ein.
5. Wenn der Sensor innerhalb der ersten Induktion die zweiten Induktionssignale empfängt, startet er die Zeitmessung von diesem Moment an neu.
6. Drehen Sie den LUX-Knopf gegen den Uhrzeigersinn auf Minimum (3). Wenn das Umgebungslicht weniger als 3 Lux (Dunkelheit) beträgt, könnte die Induktorklampe funktionieren, wenn sie ein Induktionssignal empfängt.

Hinweis: Beim Testen bei Tageslicht bitte den LUX-Knopf auf die Position ☀ (SUN) drehen, sonst könnte der Sensor nicht funktionieren!

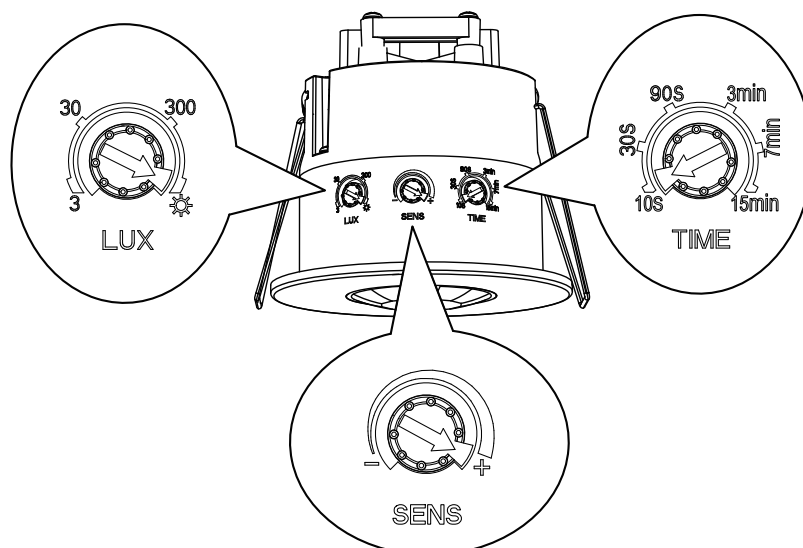

## DODATKOWE INFORMACJE

Do instalacji czujnika może być wymagana porada osoby wykwalifikowanej. Nie należy montować czujnika na nierównej i niestabilnej powierzchni. Przed czujnikiem nie powinien znajdować się żaden obiekt, który może zaburzać jego detekcję. Unikaj instalowania czujnika w pobliżu elementów wykonanych z metalu lub szkła, które mogą mieć wpływ na jego detekcję. Nie należy otwierać obudowy czujnika jeżeli po zamontowaniu i podłączeniu zasilania 230V zauważysz jego nieprawidłową pracę.

## NAJCZĘŚCIEJ SPOTYKANE PROBLEMY:

### Ustawienia czujnika nie działają:

- Proszę sprawdzić pozycje ustawienia pokręteł czujnika oraz napięcie zasilania.
- Czy czujnik załącza podłączone obciążenie po wykryciu ruchu? Jeśli nie, proszę sprawdzić ustawienie czujnika.
- Jeżeli podłączone obciążenie nie włącza się po wykryciu ruchu, sprawdź, czy natężenie światła odpowiada ustawieniom pokręta LUX czujnika.
- Sprawdź czy napięcie podłączonego czujnika odpowiada napięciu zasilania.

### Czujnik słabo reaguje na ruch:

- Sprawdź temperaturę otoczenia.
- Sprawdź czy źródło ruchu znajduje się w zasięgu detekcji.
- Sprawdź wysokość montażu.

### Czujnik nie wyłącza obciążenia:

- Występuje ciągły ruch w zasięgu detekcji.
- Został ustawiony maksymalny czas pracy 15 minut.

#### Bezpieczeństwo

Przed przystąpieniem do montażu, lub demontażu urządzeń elektrycznych należy odłączyć zasilanie. Montaż oprawy powinien być wykonywany przez wykwalifikowanego użytkownika posiadającego uprawnienia do montażu urządzeń elektrycznych w zależności od obowiązujących przepisów w danym kraju zgodnie ze schematem montażu. Modyfikacja wyrobu powoduje stworzenie zagrożenia, oraz utratę gwarancji.

#### Konserwacja

Wszystkie prace związane z konserwacją należy dokonywać po odłączeniu zasilania. Temperatura produktu może wzrosnąć do podwyższonej wartości. Przed przystąpieniem do konserwacji upewnij się, że temperatura produktu jest bezpieczna do jej wykonania. Zagwarantować niczym nieograniczony dopływ powietrza, nie zakrywać produktu. Do czyszczenia używać suchych i delikatnych materiałów. Oprawy nie są przewidziane do współpracy ze ściemniaczami oraz elementami automatyki mogącymi mieć wpływ na skrócenie okresu żywotności produktu. Nie stosować do czyszczenia środków chemicznych. Produkt nieprzystosowany do pracy w środowisku o niekorzystnych warunkach tj. wysokie zapylenie/wilgotność, woda, strefy wybuchowe, wibracje, opary chemiczne.

#### Zalecenia

Niestosowanie się do zaleceń zawartych w instrukcji może powodować do powstania pożaru, porażenia prądem, oparzeń lub innych szkód. Bemko sp. z o.o. nie ponosi odpowiedzialności za brak przestrzegania powyższych zaleceń. Zastrzegamy również sobie możliwość wprowadzania zmian w instrukcji – aktualna wersja dostępna na stronie [www.bemko.eu](http://www.bemko.eu).

## NOTES

Electrician or experienced human can install it. Can not be installed on the uneven and shaky surface. In front of the sensor there shouldn't be obstructive object affecting detection. Avoid installing it near the metal and glass which may affect the sensor. For your safety, please don't open the case if you find hitch after installation. Do not open the sensor housing if you notice it is not working properly after installing it and connecting the 230V power supply.

## SOME PROBLEM AND SOLVED WAY:

### The load don't work:

- Check the power and the load.
- Whether the indicator light is turned on after sensing? If yes, please check load.
- If the indicator light does not turn on after sensing, please check if the working light corresponds to the ambient light.
- Please check if the working voltage corresponds to the power source.

### The sensitivity is poor:

- Please check the ambient temperature.
- Please check if the signals source is in the detection fields.
- Please check the installation height.

### The sensor can't shut automatically the load:

- If there are continual signals in the detection fields.
- If the time delay is set to the longest.
- If the power corresponds to the instruction.

#### Security

Before mounting, read the instructions and disconnect the power supply. Installation of the luminaire should be performed by a qualified user authorized to mount electrical devices depending on the applicable regulations in a given country, in accordance with the mounting diagram. Modifications to the product may cause threat and loss of warranty.

#### Maintenance

All maintenance work should be carried out after disconnecting the power supply. The product temperature may rise to an elevated value. Before commencing maintenance, make sure that the product temperature is safe to make it. Guarantee unrestricted air supply, do not cover the product. Use dry and delicate materials for cleaning. The luminaires are not designed for cooperation with dimmers and automation elements that may have an impact on shortening the product's service life. Do not use chemical agents. Product not adapted to work in an environment with unfavorable conditions, i.e. high dustiness / humidity, water, explosive zones, vibrations, chemical fumes.

#### Recommendations

Failure to follow the instructions in the manual may result in a fire, electric shock, burns or other damage. Bemko sp. o.o. is not responsible for failure to comply with the above recommendations. We also reserve the right to make changes to the manual - the current version is available at [www.bemko.eu](http://www.bemko.eu).

## ANMERKUNGEN:

Die Installation kann von einem Elektriker oder einem erfahrenen Menschen durchgeführt werden. Kann nicht auf unebenen und wackeligen Oberflächen installiert werden. Vor dem Sensor darf sich kein störendes Objekt befinden, das die Erkennung beeinträchtigt. Vermeiden Sie die Installation in der Nähe von Metall und Glas, da diese den Sensor beeinträchtigen könnten. Bitte öffnen Sie zu Ihrer eigenen Sicherheit das Gehäuse nicht, wenn Sie nach der Installation einen Haken feststellen. Öffnen Sie das Sensorgehäuse nicht, wenn Sie nach der Installation und dem Anschluss an die 230V-Stromversorgung feststellen, dass es nicht ordnungsgemäß funktioniert.

## EIN PROBLEM UND LÖSUNG:

### Die Ladung funktioniert nicht:

- Überprüfen Sie die Leistung und die Last.
- Ob die Kontrollleuchte nach der Erkennung eingeschaltet wird? Wenn ja, überprüfen Sie bitte die Auslastung.
- Wenn die Kontrollleuchte nach der Erkennung nicht aufleuchtet, prüfen Sie bitte, ob das Arbeitslicht mit dem Umgebungslicht übereinstimmt.
- Bitte prüfen Sie, ob die Arbeitsspannung mit der Stromquelle übereinstimmt.

### Die Empfindlichkeit ist schlecht:

- Bitte überprüfen Sie die Umgebungstemperatur.
- Bitte prüfen Sie, ob sich die Signalquelle in den Erkennungsfeldern befindet.
- Bitte überprüfen Sie die Einbauhöhe.

### Der Sensor kann die Last nicht automatisch schließen:

- Bei dauerhaften Signalen in den Erfassungsfeldern.
- Wenn die Zeitverzögerung auf die längste eingestellt ist.
- Wenn die Leistung der Anleitung entspricht.

#### Sicherheit

Vor der Installation oder Demontage von elektrischen Geräten ist die Stromversorgung zu trennen. Die Installation der Leuchte sollte von einem qualifizierten Benutzer durchgeführt werden, der berechtigt ist, elektrische Geräte gemäß den in einem bestimmten Land geltenden Vorschriften gemäß dem Installationsplan zu installieren. Änderungen am Produkt führen zu Gefahren und zum Verlust der Garantie.

#### Wartung

Alle Wartungsarbeiten müssen nach dem Trennen der Stromversorgung durchgeführt werden. Die Temperatur des Produkts kann auf einen erhöhten Wert ansteigen. Vergewissern Sie sich, dass die Temperatur des Produkts für Wartungsarbeiten sicher ist. Achten Sie auf eine uneingeschränkte Luftzufuhr, bedecken Sie das Gerät nicht. Verwenden Sie zur Reinigung trockene und empfindliche Materialien. Die Leuchten sind nicht für den Betrieb mit Dimmern und Automatisierungselementen ausgelegt, die die Lebensdauer des Produkts verkürzen können. Zur Reinigung keine Chemikalien verwenden. Produkt nicht geeignet für Betrieb unter ungünstigen Umgebungsbedingungen, z.B. hohe Staub-/Feuchtigkeitswerte, Wasser, explosionsgefährdete Bereiche, Vibrationen, chemische Dämpfe.

#### Empfehlungen

Die Nichtbeachtung der Anweisungen in dieser Anleitung kann zu Bränden, Stromschlägen, Verbrennungen oder anderen Schäden führen. Bemko sp. z o.o. ist für die Nichteinhaltung der oben genannten Empfehlungen nicht verantwortlich. Wir behalten uns auch das Recht vor, Änderungen in dieser Anleitung vorzunehmen - die aktuelle Version ist unter [www.bemko.eu](http://www.bemko.eu) verfügbar.



**PL:** Nie wyrzucać zużytych urządzeń elektrycznych i elektronicznych razem z odpadami komunalnymi, ze względu na obecność w sprzęcie niebezpiecznych dla środowiska substancji. Urządzenia te należy przekazać do punktu zbiórki w celu poddania recyklingowi. Informacja o punktach zbiórki dostępna jest u władz lokalnych jak i w siedzibie producenta.

**EN:** Waste electrical products should not be disposed with household waste. Please recycle where facilities exist. Check with Your Local Authority or retailer for recycling advice.

**DE:** Elektroschrott sollte nicht mit dem Hausmüll entsorgt werden. Bitte recyceln soweit das möglich ist. Überprüfen Sie Ihre lokalen Behörden oder Einzelhändler bezüglich Rat der Wiederverwertung.