

**PL** Wpływ na ładowanie akumulatora ma miejsce montażu oprawy, kąt nachylenia względem słońca, przeszkody w terenie, drzewa, budynki oraz aktualne nasłonecznienie wynikające z pory roku i temperatury otoczenia itp.

**EN** The charging of the battery is influenced by the place of installation of the luminaire, the angle of inclination relative to the sun, obstacles in the field, trees, buildings and current insolation resulting from the season and ambient temperature, etc.

**DE** Die Ladung der Batterie wird beeinflusst durch den Installationsort der Leuchte, den Neigungswinkel zur Sonne, Hindernisse im Feld, Bäume, Gebäude und die aktuelle Sonneneinstrahlung, die sich aus der Jahreszeit und der Umgebungstemperatur usw. ergibt. Im Sommer arbeitet die Leuchte von der Abenddämmerung bis zum Morgengrauen, während im Herbst und Winter die Betriebszeit von der aktuellen Sonneneinstrahlung und der Umgebungstemperatur abhängt.

W okresie letnim oprawa pracuje od zmierzchu do świtu, natomiast w okresie jesienno-zimowym czas pracy będzie zależny od aktualnego nasłonecznienia i temperatury otoczenia.

In the summer, the luminaire works from dusk to dawn, while in the autumn and winter the working time will depend on the current insolation and ambient temperature.

Sugerowana wysokość montażu oprawy: ≤ 4m

Suggested mounting height of the luminaire: ≤ 4m

Empfohlene Montagehöhe der Leuchte: ≤ 4m

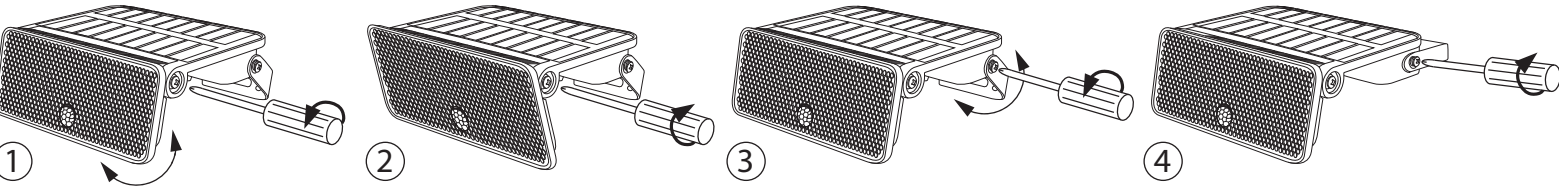

**PL** 1. Przygotuj narzędzia i akcesoria do montażu oprawy.  
2. Za pomocą wkrętaka poluzuj panel świetlny i dostosuj go do wymaganego kąta świecenia (patrz rysunek (1)), a następnie mocno dokręć śrubę (patrz rysunek (2)).  
3. Za pomocą wkrętaka poluzuj wspornik (patrz rysunek (3)), ustaw go pod odpowiednim kątem, a następnie mocno dokręć śrubę (patrz rysunek (4)).

**EN** 1. Prepare tools and accessories for mounting the luminaire.  
2. Use screwdriver to loosen the light panel and adjust it to the demanded lighting angle (see picture (1)), then fix the screw tightly (see picture (2)).  
3. Use a screwdriver to loosen the bracket (see figure (3)), adjust it to the desired angle, and then tighten the screw securely (see figure (4)).

**DE** 1. Bereiten Sie Werkzeuge und Zubehör für die Montage der Leuchte vor.  
2. Lösen Sie die Lichtplatte mit einem Schraubendreher und stellen Sie sie auf den gewünschten Beleuchtungswinkel ein (siehe Abbildung (1)), ziehen Sie die Schraube anschließend fest (siehe Abbildung (2)).  
3. Lösen Sie mit einem Schraubendreher die Halterung (siehe Abbildung (3)), stellen Sie den gewünschten Winkel ein und ziehen Sie die Schraube anschließend fest an (siehe Abbildung (4)).

## Instalacja/Installations/Installationen

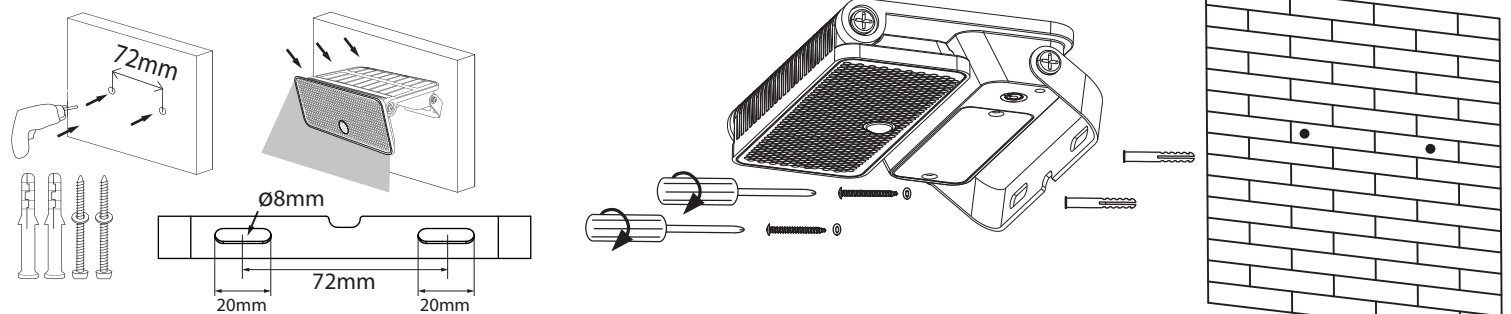

**PL** Korzystając z szablonu montażowego należy wywiercić 2 otwory o średnicy 8 mm w rozstawie 72 mm, a następnie przymocować oprawę do ściany za pomocą kołków rozporowych i wkrętów. Zalecana wysokość montażu to 2-4 metry.

**EN** Using the mounting template, drill 2 holes with a diameter of 8 mm spaced 72 mm apart, and then attach the luminaire to the wall using wall plugs and screws. The recommended mounting height is 2-4 meters.

**DE** Bohren Sie mithilfe der Montageschablone 2 Löcher mit einem Durchmesser von 8 mm im Abstand von 72 mm und befestigen Sie die Leuchte dann mit Dübeln und Schrauben an der Wand. Die empfohlene Montagehöhe beträgt 2-4 Meter.

## Wymiana baterii/Battery replacement/Batteriewechsel

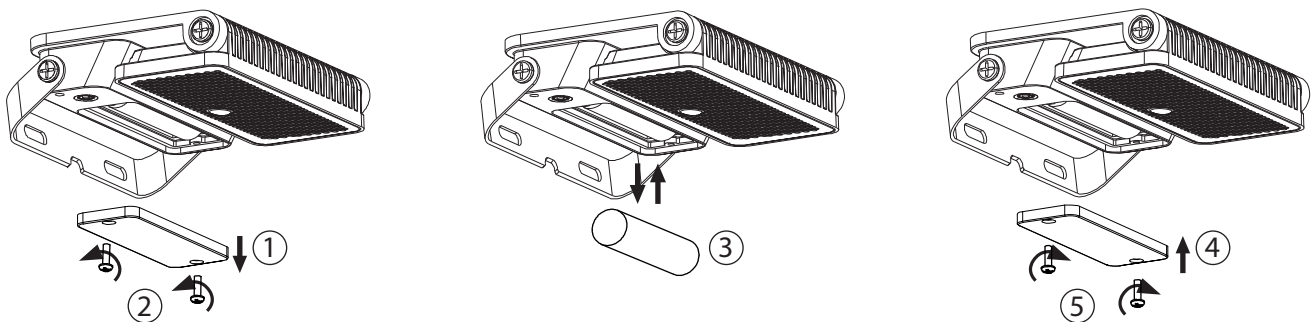

## Tryby pracy/Working Modes/Arbeitsmodi

## Tryby czujnika/Sensor Modes/Sensormodi

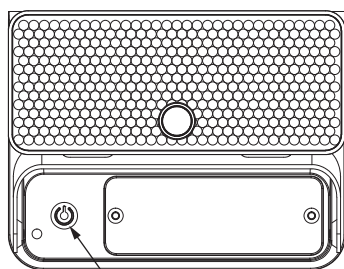

Wybierz tryb pracy  
Select working mode  
Arbeitsmodus auswählen  
ON/OFF

## Temperatura barwowa/Color temperature/Farbtemperatur

**PL** Nacisnij i przytrzymaj przycisk ON/OFF przez 3 sekundy aby zmienić temperaturę barwową.

**EN** Press and hold the button ON/OFF for 3 seconds to switch the color temperature.

**DE** Halten Sie die EIN/AUS-Taste 3 Sekunden lang gedrückt, um die Farbtemperatur umzuschalten.

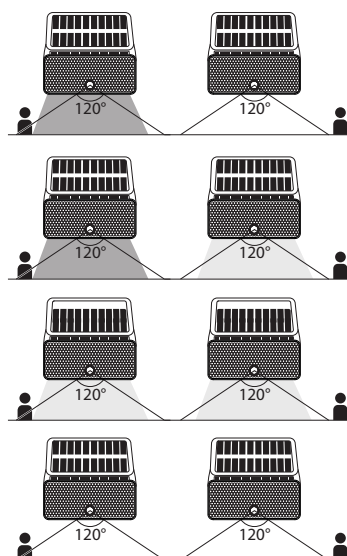

Zakres detekcji: Max. 5m  
Detection Distance: Max. 5m

### Tryb 1/Mode 1/Modus 1

**PL** Światło włącza się z pełną mocą na 18 sekund kiedy poruszający się obiekt pojawi się w zasięgu czujnika. Światło wyłączy się gdy czujnik nie wykryje poruszających się obiektów.

**EN** 100% output for 18s when someone passes, turning off without person.

**DE** 100% Leistung für 18 Sekunden, wenn jemand vorbeigeht, Abschalten ohne Person.

### Tryb 2/Mode 2/Modus 2

**PL** Światło włącza się z pełną mocą na 18 sekund kiedy poruszający się obiekt pojawi się w zasięgu czujnika. Światło pozostanie włączone w zakresie 30-50lm gdy czujnik nie będzie wykrywał poruszających się obiektów.

**EN** 100% output for 18s when someone passes, 30-50 lumen without person.

**DE** 100% Leistung für 18 Sekunden, wenn jemand vorbeigeht, 30-50 Lumen ohne Person.

### Tryb 3/Mode 3/Modus 3

**PL** Stała moc wyjściowa 30-50 lumenów.

**EN** Fixed 30-50 lumen output.

**DE** Feste 30-50 Lumen-Leistung.

### Tryb 4/Mode 4/Modus 4

**PL** Tryb uśpienia. Oprawa pozostaje wyłączona.

**EN** Sleep mode. The fixture remains turned off.

**DE** Schlafmodus. Das Gerät bleibt ausgeschaltet.

# Uwaga/Notice/Notiz

- PL**
1. Naświetlacz zasilany jest energią słoneczną, należy go zainstalować w miejscu, w którym można uzyskać wystarczającą ilość światła słonecznego.
  2. Należy pamiętać, że czas świecenia zależy od czasu nasłonecznienia oraz pogody i trybu pracy.
  3. Wbudowany inteligentny układ scalony zapewnia ochronę przed przeladowaniem, trwałym rozładowaniem i przepięciami.
  4. Oprawę przy pierwszym użyciu należy pozostawić do ładowania w świetle słonecznym przez co najmniej 8 godzin. Przechowywanie produktu przez 6 miesięcy bez użycia może poważnie wpłynąć na żywotność baterii.
  5. Oprawa jest wyposażona w wewnętrzny akumulator, który można wymienić. W razie potrzeby należy skontaktować się ze sprzedawcą w celu uzyskania odpowiedniego nowego akumulatora.

- EN**
1. The floodlight is solar powered, please install it where you can get enough sunlight.
  2. Please note that the lighting time depends on the time insolation, weather and operating mode.
  3. Built-in smart IC provides protection against overcharge, sustained discharge and overvoltage.
  4. Please charge for 8 hours under sunlight in first time use. Storing the product for more than 6 months may seriously affect the battery's lifespan.
  5. The luminaire has an internal rechargeable battery that can be replaced. If necessary, contact your dealer for a suitable new battery.

- DE**
1. Das Flutlicht ist solarbetrieben, bitte installieren Sie es dort, wo Sie genügend Sonnenlicht bekommen.
  2. Bitte beachten Sie, dass die Beleuchtungszeit von der Uhrzeit abhängt Sonneneinstrahlung, Wetter und Betriebsart.
  3. Eingebauter intelligenter IC bietet Schutz vor Überladung, anhaltender Entladung und Überspannung.
  4. Bitte laden Sie den Akku vor dem ersten Gebrauch 8 Stunden lang im Sonnenlicht auf. Eine Lagerung von mehr als 6 Monaten kann die Lebensdauer des Akkus erheblich beeinträchtigen.
  5. Die Leuchte hat einen internen Akku, der ausgetauscht werden kann. Wenden Sie sich ggf. an Ihren Händler, um eine geeignete neue Batterie zu erhalten.

- PL**: Nie wyrzucać zużytych urządzeń elektrycznych i elektronicznych razem z odpadami komunalnymi, ze względu na obecność w sprzecznie niebezpiecznych dla środowiska substancji. Urządzenia te należy przekazać do punktu zbiórki w celu poddania recyklingowi. Informacja o punktach zbiórki dostępna jest u władz lokalnych jak i w siedzibie producenta.
- EN**: Waste electrical products should not be disposed with household waste. Please recycle where facilities exist. Check with Your Local Authority retailer for recycling advice.
- DE**: Elektroschrott sollte nicht mit dem Hausmüll entsorgt werden. Bitte recyceln soweit das möglich ist. Überprüfen Sie Ihre lokalen Behörden oder Einzelhändler bezüglich Rat der Wiederverwertung.
- RU**: Не выбрасывать использованные электрических и электронных устройств вместе с бытовыми отходами и сповода на наличие в устройствах опасных веществ для окружающей среды. Данное устройство необходимо передать в пункт сбора с целью дальнейшей переработки. Информация о пунктах сбора доступна в местных органах власти, а также от производителя.
- FR**: Ne pas jeter les appareils électriques et électroniques usés avec les déchets municipaux en raison de la présence de substances dangereuses pour l'environnement dans ces appareils. Ces appareils doivent être remis à un point de collecte pour le recyclage. Les informations sur les points de collecte sont disponibles auprès des autorités locales ainsi que dans le siège social du fabricant.
- CZ**: Nevhazujte odpadní elektrické a elektronické zařízení spolu s komunálním odpadem z důvodu přítomnosti v zařízeních environmentálně nebezpečných látek. Tato zařízení by měla být předána na sběrné místo pro recyklaci. Informace o sběrných místech jsou dostupné na místních úřadech a také v sídle výrobce.
- SK**: Nevhadzujte odpadové elektrické a elektronické zariadenia spolu s komunálnym odpadom z dôvodu prítomnosti v zariadení environmentálne nebezpečných látok. Tieto zariadenia by mali byť odovzdané na zberné miesto na recykláciu. Informácie o zberných miestach sú dostupné na miestnych úradoch, ako aj v sídle výrobcu.
- HU**: Az elektromos és elektronikus készülékeket a háztartási hulladékok közé kidobni tilos, mivel a berendezések a környezetre káros anyagokat tartalmaznak. Azokat a berendezéseket azok gyűjtésére kijelölt hulladékgyűjtő helyen kell leadni újrahasznosítás céljából. A gyűjtőhelyekről szóló információk a helyi hatóságoknál és a gyártó székhelyén állnak rendelkezésre.
- LT**: Neišmesti susidėjusių elektros ir elektrinių įrenginių su komunaliniais atliekomis dėl gaminyje esančių kenksmingų aplinkai medžiagų. Gaminius privaloma perduoti tokių atliekų surinkimo ir perdavimo punktuose. Informacija apie surinkimo punktus prieinama vietos vadovų centruose ir gamintojo būstinėje.
- LV**: Neizmetiet elektronisko ierīcu atkritumus kopā ar sadzīves atkritumiem, jo tajās ir videi bīstamas vielas. Šīs ierīces jāizveido uz atkritumu pārstrādes savākšanas punktu. Informācija par savākšanas punktiem ir pieejama gan vietējās pašvaldībās, gan ražotāja birojā.
- EE**: Ärge visake kasutatud elektri- ja elektronikaseadmeid koos olmejäätmetega, kuna seadmes on keskkonnale ohtlikke aineid. Need seadmed tuleb saata ringlusevõtukohta kogumispunkti. Teavet kogumispunkti kohta saate nii kohalikest valitsustelt, kui tootja peakeritelt ka.
- ES**: No elimine los equipos eléctricos y electrónicos desgastados junto con los residuos municipales debido a la presencia en los equipos de sustancias peligrosas para el medio ambiente. Los equipos deben entregarse a un punto de recogida para su posterior reciclaje. La información relativa a los puntos de recogida está disponible en las oficinas de las autoridades locales y en las instalaciones del fabricante.
- IT**: Non buttare apparecchiature elettriche ed elettroniche insieme agli altri rifiuti solidi urbani, in quanto contengono sostanze dannose per l'ambiente. Questo tipo di apparecchiature deve essere consegnato ad un apposito punto di raccolta per il riciclo. Le informazioni sui punti di raccolta sono disponibili presso il Comune di residenza e presso la sede del fabbricante.

## ► SOK-008BL-CCT-PIR

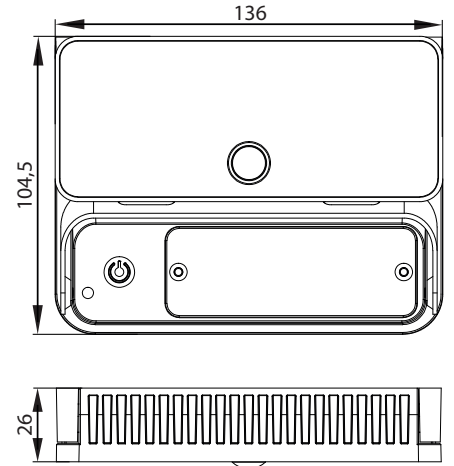

1	±5% ±10%	2	3000K-4000K-6500K	3	III	4	L70B50 35000h	5	IP54
6	8W - 1000lm Li-ion Battery 3.7V 2000mAh	7	120°	8	0.5m	9	+40°C -10°C		

**KAFLER**

Bemko Sp. z o.o.  
ul. Bocznicowa 13  
05-850 Jawczyce  
www.bemko.eu



- |   |  |   |  |  |   |  |
|---|--|---|--|--|---|--|
| <p><b>PL</b></p> <ol style="list-style-type: none"> <li>1. Moc, strumień światła, akumulator.</li> <li>2. Temperatura barwowa.</li> <li>3. Klasa ochrony.</li> <li>4. Żywotność oprawy.</li> <li>5. Stopień ochrony.</li> <li>6. Do użytku zewnętrznego.</li> <li>7. Natychmiast wymienić uszkodzony klosz oprawy.</li> <li>8. Kąt świecenia.</li> <li>9. Minimalna odległość od oświetlanego obiektu.</li> <li>10. Temperatura pracy.</li> </ol> | <p><b>EN</b></p> <ol style="list-style-type: none"> <li>1. Power, luminous flux, battery.</li> <li>2. Color temperature.</li> <li>3. Protection class.</li> <li>4. Luminaire lifetime.</li> <li>5. Degree of protection.</li> <li>6. For external use.</li> <li>7. Replace defective immediately lampshade.</li> <li>8. Beam angle.</li> <li>9. Minimum distance from the illuminated one object.</li> <li>10. Working temperature.</li> </ol> | <p><b>DE</b></p> <ol style="list-style-type: none"> <li>1. Leistung, Lichtstrom, Batterie.</li> <li>2. Farbtemperatur.</li> <li>3. Schutzklasse.</li> <li>4. Lebensdauer der Leuchte.</li> <li>5. Schutzart.</li> <li>6. Für den externen Gebrauch.</li> <li>7. Defekte sofort ersetzen Lampenschirm.</li> <li>8. Abstrahlwinkel.</li> <li>9. Mindestabstand zum beleuchteten Objekt.</li> <li>10. Arbeitstemperatur.</li> </ol>  | <p><b>RU</b></p> <ol style="list-style-type: none"> <li>1. Мощность, световой поток, батарея.</li> <li>2. Цветовая температура.</li> <li>3. Класс защиты.</li> <li>4. Срок службы светильника.</li> <li>5. Степень защиты.</li> <li>6. Для наружного применения.</li> <li>7. Немедленно замените неисправный абжур.</li> <li>8. Угол луча.</li> <li>9. Минимальное расстояние от одного освещаемого объекта.</li> <li>10. Рабочая температура.</li> </ol>    | <p><b>FR</b></p> <ol style="list-style-type: none"> <li>1. Alimentation, flux lumineux, batterie.</li> <li>2. Température de couleur.</li> <li>3. Classe de protection.</li> <li>4. Durée de vie des luminaires.</li> <li>5. Degré de protection.</li> <li>6. Pour usage externe.</li> <li>7. Remplacer défectueux immédiatement abat-jour.</li> <li>8. Angle de faisceau.</li> <li>9. Distance minimale de l'objet éclairé.</li> <li>10. Température de travail.</li> </ol> | <p><b>CZ</b></p> <ol style="list-style-type: none"> <li>1. Výkon, světelný tok, baterie.</li> <li>2. Teplota barev.</li> <li>3. Třída ochrany.</li> <li>4. Životnost svítidla.</li> <li>5. Stupeň ochrany.</li> <li>6. Pro vnější použití.</li> <li>7. Vadné ihned vyměňte stínidlo.</li> <li>8. Úhel paprsku.</li> <li>9. Minimální vzdálenost od osvětlovaného objektu.</li> <li>11. Pracovní teplota.</li> </ol>   |  |
| <p><b>SK</b></p> <ol style="list-style-type: none"> <li>1. Výkon, svetelný tok, batéria.</li> <li>2. Teplota farby.</li> <li>3. Trieda ochrany.</li> <li>4. Životnosť svietidla.</li> <li>5. Stupeň ochrany.</li> <li>6. Na vonkajšie použitie.</li> <li>7. Poškodené ihneď vymeňte tienidlo na lampu.</li> <li>8. Uhol lúča.</li> <li>9. Minimálna vzdialenosť od jedného osvetleného objektu.</li> <li>10. Pracovná teplota.</li> </ol>         | <p><b>HU</b></p> <ol style="list-style-type: none"> <li>1. Teljesítmény, fényáram, akkumulátor.</li> <li>2. Színhőmérséklet.</li> <li>3. Védelmi osztály.</li> <li>4. A lámpatepest élettartama.</li> <li>5. Védettségi fok.</li> <li>6. Külső használatra.</li> <li>7. Azonnal cserélje ki a hibás lámpaernyő.</li> <li>8. Nyalábszög.</li> <li>9. Minimális távolság a megvilágított objektumtól.</li> <li>10. Üzemi hőmérséklet.</li> </ol> | <p><b>LT</b></p> <ol style="list-style-type: none"> <li>1. Galia, šviesos srautas, baterija.</li> <li>2. Spalvos temperatūra.</li> <li>3. Apsaugos klasė.</li> <li>4. Švietuvo tarnavimo laikas.</li> <li>5. Apsaugos laipsnis.</li> <li>6. Išoriniam naudojimui.</li> <li>7. Nedelsdami pakeiskite sugedusius lempos gaubtus.</li> <li>8. Spindulio kampas.</li> <li>9. Minimalus atstumas nuo apšviečiamo vieno objekto.</li> <li>10. Darbinė temperatūra.</li> </ol> | <p><b>LV</b></p> <ol style="list-style-type: none"> <li>1. Jauda, gaismas plūsma, akumulators.</li> <li>2. Krāsas temperatūra.</li> <li>3. Aizsardzības klase.</li> <li>4. Gaismekļu kalpošanas laiks.</li> <li>5. Aizsardzības pakāpe.</li> <li>6. Ārējai lietošanai.</li> <li>7. Nekavējoties nomainiet bojāto abažūrs.</li> <li>8. Stara leņķis.</li> <li>9. Minimālais attālum no izgaismojamā viena objekta.</li> <li>10. Darba temperatūra.</li> </ol> | <p><b>EE</b></p> <ol style="list-style-type: none"> <li>1. Võimsus, valgusvoog, aku.</li> <li>2. Värvitemperatuur.</li> <li>3. Kaitseklass.</li> <li>4. Valgusti eluiga.</li> <li>5. Kaitseaste.</li> <li>6. Välispidiseks kasutamiseks.</li> <li>7. Valhetage defektne kohe välja lambivari.</li> <li>8. Kiirnurk.</li> <li>9. Minimaalne kaugus valgustavast ühest objektist.</li> <li>10. Töötemperatuur.</li> </ol>  | <p><b>ES</b></p> <ol style="list-style-type: none"> <li>1. Potencia, flujo luminoso, batería.</li> <li>2. Temperatura de color.</li> <li>3. Clase de protección.</li> <li>4. Vida útil de la luminaria.</li> <li>5. Grado de protección.</li> <li>6. Para uso externo.</li> <li>7. Reemplazar defectuoso inmediatamente pantalla de lámpara.</li> <li>8. Ángulo de haz.</li> <li>9. Distancia mínima desde el objeto iluminado.</li> <li>10. Temperatura de trabajo.</li> </ol> | <p><b>IT</b></p> <ol style="list-style-type: none"> <li>1. Potenza, flusso luminoso, batteria.</li> <li>2. Temperatura del colore.</li> <li>3. Classe di protezione.</li> <li>4. Durata dell'apparecchio.</li> <li>5. Grado di protezione.</li> <li>6. Per uso esterno.</li> <li>7. Sostituire immediatamente difettoso paralume.</li> <li>8. Angolo del fascio.</li> <li>9. Distanza minima dall'oggetto illuminato.</li> <li>10. Temperatura di lavoro.</li> </ol> |

**PL**

**Bezpieczeństwo**

Przed przystąpieniem do montażu, lub demontażu urządzeń elektrycznych należy odłączyć zasilanie w danym kraju zgodnie ze schematem montażu. Modyfikacja wyrobu powoduje stworzenie zagrożenia, oraz utratę gwarancji.

**Konserwacja**

Wszystkie prace związane z konserwacją należy dokonywać po odłączeniu zasilania. Temperatura produktu może wzrosnąć do podwyższonej wartości. Przed przystąpieniem do konserwacji upewnić się, że temperatura produktu jest bezpieczna do jej wykonania. Zagwarantować nicych nieograniczony dopływ powietrza, nie zakrywać produktu. Do czyszczenia używać suchych i delikatnych materiałów. Oprawy nie są przewidziane do współpracy ze światłocieczami oraz elementami automatyki mogący miś wpływ na skrócenie okresu żywotności produktu. Nie stosować do czyszczenia środków chemicznych. Produkt nieprzystosowany do pracy w środowisku o niekorzystnych warunkach tj. wysokie zapalenie/wilgotność, woda, strefy wybuchowe, wibracje, opary chemiczne.

**Zaleciana**

Niestosowanie się do zaleceń zawartych w instrukcji może powodować do powstania pożaru, porażenia prądem, oparzeń lub innych szkód. Bemko sp. z o.o. nie ponosi odpowiedzialność za brak przestrzegania powyższych zaleceń. Zastrzegamy również sobie możliwość wprowadzania zmian w instrukcji – aktualna wersja dostępna na stronie www.bemko.eu.

**EN**

**Security**

Before mounting, read the instructions and disconnect the power supply. Installation of the luminaire should be performed by a qualified ur authorizod to mount electrical devices depending on the applicable regulations in a given country, in accordance with the mounting diagram. Modifications to the product may cause threat and loss of warranty.

**Maintenance**

All maintenance work should be carried out after disconnecting the power supply. The product temperature may rise to an elevated value. Before commencing maintenance, make sure that the product temperature is safe to make it. Guarantee unrestricted air supply, do not cover the product. Use dry and delicate materials for cleaning. The luminaires are not designed for cooperation with dimmers and automation elements that may have an impact on shortening the product’s service life. Do not use chemical agents. Product not adapted to work in an environment with unfavorable conditions, i.e. high dustiness / humidity, water, explosive zones, vibrations, chemical fumes.

**Recommendations**

Failure to follow the instructions in the manual may result in a fire, electric shock, burns or other damage. Bemko sp. O.o. is not responsible for failure to comply with the above recommendations. We also reserve the right to make changes to the manual - the current version is available at www.bemko.eu.

**DE**

**Sicherheit**

Vor der Installation oder Demontage von elektrischen Geräten ist die Stromversorgung zu trennen. Die Installation der Leuchte sollte von einem qualifizierten Benutzer durchgeführt werden, der berechtigt ist, elektrische Geräte gemäß den in einem bestimmten Land geltenden Vorschriften gemäß dem Installationsplan zu installieren. Änderungen am Produkt führen zu Gefahren und zum Verlust der Garantie.

**Wartung**

Alle Wartungsarbeiten müssen nach dem Trennen der Stromversorgung durchgeführt werden. Die Temperatur des Produkts kann auf einen erhöhten Wert ansteigen. Vergewissern Sie sich, dass die Temperatur des Produkts für Wartungsarbeiten sicher ist. Achten Sie auf eine uneingeschränkte Luftzufuhr, bedecken Sie das Gerät nicht. Verwenden Sie zur Reinigung trockene und empfindliche Materialien. Die Leuchten sind nicht für den Betrieb mit Dimmern und Automatisierungselementen ausgelegt, die die Lebensdauer des Produkts verkürzen können. Zur Reinigung keine Chemikalien verwenden. Produkt nicht geeignet für Betrieb unter ungünstigen Umgebungsbedingungen, z.B. hohe Staub-/Feuchtigkeitswerte, Wasser, explosionsgefährdete Bereiche, Vibrationen, chemische Dämpfe.

**Empfehlungen**

Die Nichtbeachtung der Anweisungen in dieser Anleitung kann zu Bränden, Stromschlägen, Verbrennungen oder anderen Schäden führen. Bemko sp. z o.o. ist für die Nichteinhaltung der oben genannten Empfehlungen nicht verantwortlich. Wir behalten uns auch das Recht vor, Änderungen in dieser Anleitung vorzunehmen - die aktuelle Version ist unter www.bemko.eu. verfügbar.

**RU**

**Безопасность**

Перед установкой или снятием электрооборудования, ознакомьтесь с инструкциями и отключите электропитание. Монтаж светильника должен выполняться квалифицированным пользователем, уполномоченным устанавливать электрические устройства в зависимости от действующих законов в данной стране в соответствии с монтажной схемой. Модификация продукта вызывает создание угрозы и потерю гарантии.

**Техническое обслуживание**

Все работы по техническому обслуживанию должны выполняться после отключения питания. Температура продукта может повыситься до повышенного уровня. Перед началом технического обслуживания убедитесь, что температура продукта безопасна. Предоставьте неограниченный доступ воздуха, не накрывайте продукт. Используйте сухие материалы для чистки. Светильники не предназначены для работы с диммерами и элементами автоматизации, которые могут повлиять на сокращение срока службы изделия. Для чистки не используйте химические вещества. Продукт не приспособлен для работы в неблагоприятных условиях, например высокая влажность / влажность, в воде, взрывоопасные зоны, вибрации, химические пары.

**Рекомендации**

Неисполнение указаний, содержащихся в инструкции, может привести к пожару, поражению электрическим током, ожогам и другим травмам. Bemko sp. z o.o. не несет ответственности за несоблюдение вышеуказанных рекомендаций. Bemko sp. z o.o. оставляет за собой право вносить изменения в инструкцию по эксплуатации - текущая версия доступна на сайте www.bemko.eu.

**FR**

**La sécurité**

Débrancher l'alimentation électrique avant d'installer ou de démonter les équipements électriques. L'installation du luminaire doit être effectuée par un utilisateur qualifié et autorisé à installer des équipements électriques, selon la réglementation en vigueur dans le pays concerné et conformément au plan d'installation. La modification du produit peut entraîner un danger et la perte de la garantie.

**La maintenance**

Tous les travaux d'entretien doivent être effectués lorsque l'alimentation électrique est coupée. La température du produit peut atteindre une valeur élevée. S'assurer que la température du produit est sécuritaire avant d'effectuer l'entretien. Veiller à ce que l'alimentation en air ne soit pas restreinte, ne pas couvrir le produit. Utiliser des matériaux secs et délicats pour le nettoyage. Les luminaires ne sont pas conçus pour être connectés aux variateurs de luminosité et aux éléments d'automatisation qui peuvent avoir un impact sur la réduction de la durée de vie du produit. Ne pas utiliser de produits chimiques pour le nettoyage. Le produit ne convient pas pour un fonctionnement dans des conditions défavorables telles que poussière / humidité élevée, eau, zones explosives, vibrations, vapeurs chimiques.

**Les recommandations**

Le non-respect des instructions indiquées dans le manuel peut entraîner un incendie, un choc électrique, des brûlures ou d'autres dommages. Bemko sp. z o.o. n'est pas responsable du non-respect des recommandations ci-dessus. Nous nous réservons également le droit d'apporter des modifications au manuel - la version actuelle est disponible sur le site www.bemko.eu

**CZ**

**Bezpečnost**

Před zahájením montáže nebo demontáže elektrických zařízení odpojte napájení. Instalaci svítidla by mal provádět kvalifikovaný uživatel oprávněný montovat elektrická zařízení v závislosti od platných předpisů v dané zemi v souladu s montážní schématem. Úprava výrobku způsobí vznik ohrožení a ztrátu záruky.

**Údržba**

Veškeré údržbářské práce by měly být prováděny po odpojení napájení. Teplota produktu může vzrůst na zvýšenou hodnotu. Před provedením údržby se ujistěte, že teplota výrobku je bezpečná. Zaručte ničím neomezený přívod vzduchu, výrobek nezakryvejte. K čištění používejte suché a jemné materiály. Svítidla nejsou určeny k práci se stmívači a automatizačními prvky, které mohou mít vliv na zkrácení životnosti výrobku. K čištění nepoužívejte chemikálie. Výrobek není přizpůsoben pro práci v prostředí s nepříznivými podmínkami, t. j. vysokou prašností / vlhkostí, vodou, výbušnými zónami, vibracemi, chemickými výpary.

**Doporučení**

Nedodržení pokynů uvedených v tomto návodu může mít za následek požár, úraz elektrickým proudem, popáleniny nebo jiné poškození. Bemko spol. s r.o. není odpovědná za nedodržení výše uvedených doporučení. Vyhrazujeme si právo na změny v příručce - aktuální verze je k dispozici na www.bemko.eu.

**SK**

**Bezpečnosť**

Pred začatím montáže alebo demontáže elektrických zariadení odpojte napájanie. Inštaláciu svietidla by mal vykonávať kvalifikovaný používateľ oprávnený montovať elektrické zariadenia v závislosti od platných predpisov v danej krajine v súlade s montážnou schémou. Úprava výrobku spôsobí vznik ohrozenia a stratu záruky.

**Údržba**

Všetky údržbárske práce by sa mali vykonávať po odpojení napájania. Teplota produktu môže vzrásť na zvýšenú hodnotu. Pred vykonaním údržby sa uistite, že teplota výrobku je bezpečná. Zaručte ničím neobmedzený prívod vzduchu, výrobok nezakryvajte. Na čistenie používajte suché a jemné materiály. Svietidlá nie sú určené na prácu so stmievačmi a automatizačnými prvkami, ktoré môžu mať vplyv na skrátenie životnosti výrobku. Na čistenie nepoužívajte chemikálie. Výrobok nie je prispôsobený na prácu v prostredí s nepriaznivými podmienkami, t. j. vysokou prašnosťou / vlhkosťou, vodou, výbušnými zónami, vibráciami, chemickými výparmi.

**Odporúčania**

Nedodržanie pokynov uvedených v tomto návode môže mať za následok požiar, úraz elektrickým prúdom, popáleniny alebo iné poškodenie. Bemko spol. s r.o. nie je zodpovedná za nedodržanie vyššie uvedených odporúčaní. Vyhrazujeme si právo na zmeny v príručce - aktuálna verzia je k dispozícii na www.bemko.eu.

**HU**

**Biztonság**

A villamos elektromos berendezések áramtalanítani kell összeszerelésük vagy szétszerelésük előtt . A lámpatest szerelését az elektromos készülékek felszerelésére feljogosított, szakképzett felhasználónak kell elvégeznie az adott országban érvényes előírásoktól függően, a szerelési útmutatónak megfelelően. A termék módosítása veszélyel jár és a jótállás elvesztését vonja maga után.

**Karbantartás**

Az összes, karbantartással kapcsolatos munkát előtt áramtalanítsa a lámpatestet. A termék hőmérséklete a magasabb értékre emelkedhet. A karbantartási munkák megkezdése előtt győződjön meg arról, hogy a termék hőmérséklete lehetővé teszi a munka biztonságos végzését. Biztosítani kell a korlátlan levegőellátást, ne takarja le a terméket. A tisztításhoz száraz és finom anyagokat használjon. A lámpatesteket nem ajánlott tiszteletleni fényerőszábályzókkal és automatizálási elemekkel, azok hatással lehetnek a termék élettartamának lerövidítésére. Tisztításhoz ne használjon vegyszereket. A termék nem alkalmas kedvezőtlen munkakörülmények közötti használatra, azaz nagy por/páratartalmú, víztartalmú, robbanásveszélyes zónákban, rezgések, kémiai gőzök jelenlétében.

**Írányelvek**

A használati utasításban rögzített irányelvek be nem tartása tüzet, áramütést, égési sérülést vagy egyéb károkat okozhat. Bemko sp. o.o. nem vállal felelősséget a fenti irányelvek be nem tartásáért. Fontartjuk a jogot a használati utasítás megváltoztatására – az aktuális változata a www.bemko.eu címen hozzáférhető.

**LT**

**Sauga**

Prieš pradedami elektros įrenginių montazo arba demontažo darbus, išjunkite maitinimą. Šviestuvo montażą privalo atlikti kvalifikuotas naudotojas, turintis leidimą vykdyti elektros įrenginių montażą pagal šalies galiojančias nuostatas, atsižvelgiant į surinkimo schemą. Jeigu gaminyus modifikuojamas, kyla grėsmės pavojus ir garantijos praradimas.

**Konservavimas**

Visus konservavimo darbus būtina atlikti atjungus maitinimą. Gaminio temperatūra gali pakilti iki padidintos vertės. Prieš pradedami konservavimo darbus, įsitinkinkite, ar gaminio temperatūra yra saugi imtis nurodytų veiksmų. Užtikrinti niekuo neribojamą oro patekimą, nedengti gaminio. Valymui naudoti sausą ir švelnią medžiagą. Šviestuvai nėra pritaikyti dirbti su dimeriais ir automatikos elementais, galinčiais turėti įtaką sutrumpinti gaminio veikimo laikui. Nevalyti cheminėmis priemonėmis. Gaminyus nepritaikytas dirbti nepalankiomis aplinkos sąlygomis, t. y. esant dideliam dulkių kiekiui ar dregmei, vandeniui, sprogiosioms zonoms, vibracijoms, cheminiams garams.

**Rekomendacijos**

Neatsižvelgiant į instrukcije pateiktas rekomendacijas, gali kilti gaisro, elektros srovės šoko, nudegimų ir kitų žalų pavojus. Ribotos atsakomybės įmonė Bemko sp. z o.o. neatsako už nuostolius, patirtus nesilaikant aukščiau nurodytų reikalavimų. Informuojame dėl galimų bėsti pokyčius instrukcijoje - aktuali versija prieinama internetu: www.bemko.eu

**LV**

**Drošība**

Pirms elektrisko ierīču montāžas vai demontāžas jāatvieno strāvas padeve. Gaismekļa uzstādīšana jāveic kvalificētam lietotājam, kas ir sertificēts elektrisko ierīču uzstādīšanai saskaņā ar noteikumiem, kas ir spēkā attiecīgajā valstī saskaņā ar montāžas shēmu. Izstrādājuma modifikācija rada draudus un garantijas zaudēšanu.

**Uzturēšana**

Visi uzturēšanas darbi jāveic pēc strāvas padeves atvienošanas. Produkta temperatūra var pieaugt līdz paaugstinātām vērtībām. Pirms uzturēšanas darbu veikšanas jāpārīcinās, vai produkta temperatūra ir atbilstoša un darbus var veikt droši. Jānodrošina neierobežotu gaisa padevi, nedrīgst nosegt produktu. Tīrīšanai izmantot sausus un smalkus materiālus. Gaismekļi nav paredzēti darbam ar reostatiem un automatizācijas elementiem, kas var izraisīt produkta kalpošanas laika saīsināšanu. Nepieliet ķīmiskas tīrīšanas vielas. Produkts nav pielāgots darbam vidē ar nelabvēlīgiem apstākļiem, t.i., augsts putekļainums / mitrums, ūdens, sprādzienbīstamas zonas, vibrācijas, ķīmiskie izgarojumi.

**Ieteikumi**

Instrukcijā sniegto norādījumu neievērošana var izraisīt ugunsgrēku, elektriskās strāvas triecienu, apdegumus vai citus bojājumus. Bemko sp. o.o. (Sabiedrība ar ierobežotu atbildību) nav atbildīga par iepriekš minēto ieteikumu neievērošanu. Mēs arī paturam tiesības veikt izmaiņas instrukcijā – aktuālā versija ir pieejama www.bemko.eu

**EE**

**Ohutus**

Enne elektriseadmete kokkupanekut või demonteerimise alustamist eemaldage toiteallikas. Valgusti paigaldamine peaks toimuma kvalifitseeritud kasutaja poolt, kes on volitatud elektriseadmete paigaldamiseks, vastavalt antud riigis kehtivatele eeskirjadele ja vastavalt montaaži kavale. Toote muutmine põhjustab ohu tekkimist ja garantii kadumist.

**Hooldus**

Kõik hooldustööd tuleb teha pärast toiteallika välja lülitamist. Toote temperatuur võib tõusta kõrgele. Enne hoolduse läbiviimist veenduge, et toote temperatuur on ohutu tegemisele. Tagage piiramatu õhuvärsustus, ärge katke toodet. Puhastamiseks kasutage kuiva ja õrna materjali. Valgustid ei ole antud tüübitaseme dimmerite ja automaatika elementidega, mis võivad mõjutada toote kasutuse lühendamist. Ärge kasutage puhastamiseks kemikaale. Toodet ei ole kohandatud töötada keskkonnas ebasoodsate tingimustega. St kõrge tolmus / niiskusk, vesi, plahvatusohtlike piirkonnad, vibratsioon, keemiliste aur.

**Soovitused**

Juhendist toodud juhiste eiramine võib põhjustada tulekahju, elektrilöögi, põletusi või muid kahjustusi. Bemko OÜ ei võta endale vastutust reeglite mittejärgimise eest. Samuti jätkame endale õiguse teha muudatusi juhendamiseramatus - praegune versioon on saadaval veebisaitil www.bemko.eu

**ES**

**Seguridad**

Desconecte la fuente de alimentación antes de iniciar el montaje o el desmontaje del equipo eléctrico. El montaje de la luminaria debe ser realizado por un usuario cualificado, autorizado para realizar las instalaciones de equipos eléctricos según la normativa aplicable en el país en cuestión y de acuerdo con el esquema de instalación. La modificación del producto puede ser causa de riesgo y la pérdida de garantía.

**Mantenimiento**

Todos los trabajos de mantenimiento deben realizarse después de desconectar de la fuente de alimentación. La temperatura del producto puede elevarse hasta un valor aumentado. Antes de iniciar los trabajos de mantenimiento, asegúrese si la temperatura del producto es segura para proceder. Garantice un suministro de aire ilimitado, no cubra el producto. Para la limpieza del producto utilice materiales secos y suaves. Las luminarias no están diseñadas para funcionar con reguladores de intensidad ni elementos de automatización, ya que pueden reducir el periodo de la vida útil del producto. No utilice productos químicos para la limpieza. El producto no está adaptado para su funcionamiento en ambientes de condiciones adversas, tales como: polvo /humedad altos, agua, zonas explosivas, vibraciones, vapores químicos.

**Recomendaciones**

El incumplimiento de las indicaciones de estas instrucciones de uso puede provocar incendios, descargas eléctricas, quemaduras u otros daños. Bemko sp. z o.o. no se hace responsable del incumplimiento de las recomendaciones anteriormente mencionadas. Nos reservamos el derecho de implementar modificaciones en las instrucciones de uso; la versión actualizada está disponible en el sitio www.bemko.eu

**IT**

**Sicurezza**

Prima di iniziare le operazioni di installazione o di disinstallazione delle apparecchiature elettriche, è necessario staccare l'alimentazione. L'installazione della plafoniera deve essere effettuata solo da personale qualificato, in possesso di autorizzazione al montaggio di materiale elettrico, conformemente alle norme in vigore in un dato Paese e secondo lo schema di montaggio. La modifica del prodotto comporta il sorgere di rischi per la salute e la perdita della garanzia.

**Manutenzione**

Tutti i lavori di manutenzione devono essere fatti dopo aver staccato l'alimentazione. Durante l'utilizzo il prodotto può raggiungere temperature elevate. Prima di iniziare le operazioni di manutenzione, assicurarsi che la temperatura del prodotto sia sufficientemente bassa, per poter procedere in sicurezza. Assicurarsi che ci sia una continua aerazione, non coprire il prodotto. Per la pulizia, utilizzare solo materiali asciutti e delicati. Le plafoniere non sono state progettate per essere utilizzate con commutatori o apparecchiature automatiche, poiché questi possono compromettere la longevità del prodotto. Non utilizzare detersivi chimici per la pulizia. Il prodotto non è adatto per essere impiegato in ambienti con condizioni avverse, come: polvere/umidità eccessive, acqua, aree con pericolo di esplosione, vibrazioni, vapori chimici.

**Indicazioni**

La mancata osservazione delle indicazioni contenute nelle istruzioni può provocare incendi, shock elettrici, bruciature e altri danni. Bemko sp. z o.o. non è responsabile per la mancata osservazione delle indicazioni di cui sopra.