

BEMKO Sp. z o.o.  
ul. Bocznicowa 13  
05-850 Jawczyce  
POLSKA



# Mikrofalowy czujnik ruchu SES73WH



**PL Instrukcja – Mikrofalowy czujnik ruchu**  
**EN Instruction – Microwave sensor**  
**RU Инструкция – Микроволновый датчик**  
**CZ Pohybové čidlo-mikrovlnné**  
**LV Montāžas instrukcija - Mikrovilņu kustību sensors**  
**LT – MONTAVIMO INSTRUKCIJA**



**PL: Wyprodukowano po 13 sierpnia 2005.** Nie wyrzucać zużytych urządzeń elektrycznych i elektronicznych razem z odpadami komunalnymi, ze względu na obecność w sprzęcie niebezpiecznych dla środowiska substancji. Urządzenia te należy przekazać do punktu zbiórki w celu poddania recyklingowi. Informacja o punktach zbiórki dostępna jest u władz lokalnych jak i w siedzibie producenta.

**EN: Produced after 13th August 2005.** Waste electrical products should not be disposed with household waste. Please recycle where facilities exist. Check with Your Local Authority or retailer for recycling advice.

**RU: Произведено до 13 августа 2005.** Не выбрасывать использованных электрических и электронных устройств вместе с бытовыми отходами с повода на наличие в устройствах опасных веществ для окружающей среды. Данное устройство необходимо передать в пункт сбора с целью дальнейшей переработки. Информация о пунктах сбора доступна в местных органах власти, а также от производителя.

**CZ: Vyrobeno po 13. srpna 2005.** Nevyhazujte elektrické a elektronické odpady s komunálním odpadem, vzhledem k přítomnosti látek ohrožujících životní prostředí. Tato zařízení musí být předloženy do sběrného místa pro recyklaci. Informaci o shromažďování odpadu je k dispozici u místních úřadů, stejně jako u výrobce.

**DE: nach dem 13. August 2005 produziert.** Elektroschrott sollte nicht mit dem Hausmüll entsorgt werden. Bitte recyceln soweit das möglich ist. Überprüfen Sie Ihre lokalen Behörde oder Einzelhändler bezüglich Rat der Wiederverwertung

**LT: Produktą išleistą į rinką po 2005 m.** rugpjūčio 13 d šis produktas negali būti išmestas su kitomis buitinėmis atliekomis. Prašome susisiekti su produkto pardavėju ar savivaldybės darbuotojais dėl informacijos, kur ir kaip priduoti neveikiančių prietaisų dėl antrinio perdavimo.

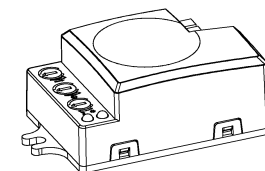

**LV: Ražots pēc 2005. gada 13. augusta.** Elektroierices neizmet kopā ar citiem atkritumiem. Lūdzam tās nodot tām atbilstošos pārstrādes punktos. Sazinieties ar vietējo pašvaldību vai izplatītāju papildus informācijai.

**PL** Mikrofalowe czujniki ruchu są aktywnymi detektorami ruchu - zintegrowany element pomiarowy wysyła elektromagnetyczne fale wysokiej częstotliwości (5,8 GHz) i odbiera ich echo. Czujnik wykrywa zmiany w echu wywołane nawet najmniejszym poruszeniem w obserwowanym obszarze. Urządzenia cechują się wysoką częstotliwością pracy, niewielką emisją mocy (< 0.2mW) i bardzo dobrą detekcją ruchu w stronę do lub od czujnika ruchu. Czujnik SES73WH posiada wbudowany czujnik zmierzchowy. Specyfika urządzenia pozwala na instalację za drzwiami, panelami, elementami szklanymi lub cienkimi ściankami. Prezentowane właściwości pozwalają na wszechstronne zastosowanie mikrofalowego czujnika ruchu.



## PARAMETRY TECHNICZNE:

Napięcie zasilania: 230V~ 50Hz

Obciążenie max: 1200W (lampy żarowe)   
300W (lampy energooszczędne +LED) 

Częstotliwość pracy: 5,8GHz

Czas załączenia: 10sec±3sec +12min±1min

Pobór mocy: 0.9W

Wykrywanie prędkości ruchu: 0,6 ~ 1,5 m /s

Pole detekcji: 360°

Zasięg detekcji: 5-15 m montaż ścienny

2-8m montaż sufitowy

Czujnik oświetlenia: 3-2000lux

Przenoszenie mocy: <0.2mW

Zalecana wysokość montażu: 1.5m~3.5m-ściana

Zalecana wysokość montażu: 2m~10m-sufit

## FUNKCJE:

- Wbudowany czujnik zmierzchowy. Urządzenia posiada czujnik zmierzchowy pozwalający na dostosowanie pracy urządzenia do wymagań użytkownika. Praca w warunkach tylko nocnych (po zmierzchu). Regulacja odbywa się płynnie w zakresie: od 3lux (warunki nocne) do 2000lux (warunki dzienne).
- Regulowany zasięg. Możliwość regulacji zasięgu wykrywania ruchu w zakresie: od 1m (dla niewielkich pomieszczeń) do 8m (dla terenów otwartych, dużych pomieszczeń).
- Regulowany czas załączenia. Minimalny czas nastawy 10sec±3sec. Maksymalny czas nastawy 12min±1min. Regulacja płynna. Czas liczony od ostatniej detekcji ruchu.

**BEZPIECZEŃSTWO: Wysoka częstotliwość wysyłana przez czujnik ma moc <0.2mW, czyli około 1% mocy emitowanej przez telefon komórkowy lub kuchenkę mikrofalową.**

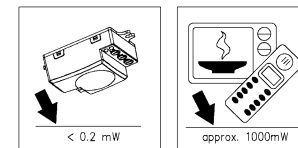

## INSTALACJA: (patrz rysunek)

- Rozłącz obwód zasilania. (wyłącznikiem lub rozłącznikiem)
- Zamocuj urządzenie do podłoża za pomocą wkrętów.
- Podłącz zasilanie czujnika i obciążenie zgodnie z poniższym schematem

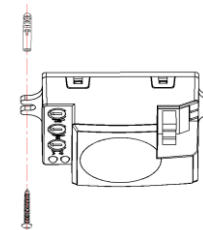

- Ustaw parametry pracy czujnika. Przetestuj urządzenie.

### SPOSÓB PODŁĄCZENIA

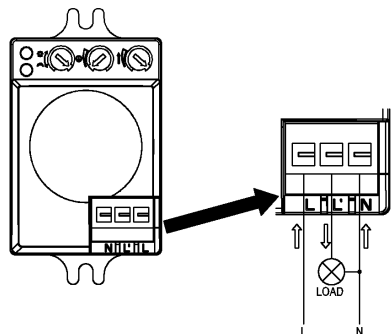

### TESTOWANIE CZUJNIKA:

- Ustaw położenie regulatora LUX w pozycji maksimum. TIME w pozycji minimum, SENS w pozycji maksymalnej.
- Po załączeniu zasilania czujnik przechodzi w tryb kalibracji. (do 30sek) Po wykryciu ruchu w zasięgu pola detekcji obciążenie będzie załączone.(10s-13s).
- Po drugim załączeniu czujnik jest gotowy do pracy po upływie ok. 5 sekund.
- Ustaw położenie regulatora LUX w pozycji min (moon). Czujnik będzie wykrywał ruch natomiast obciążenie będzie załączone pod warunkiem wartości natężenia oświetlenia <3lux (warunki nocne, po zmierzchu).

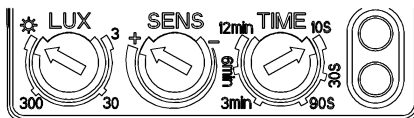

**UWAGA: podczas testowania urządzenia w warunkach oświetlenia dziennego należy ustawić położenie regulatora LUX w pozycji maksymalnej ☀ (SUN), w przeciwnym przypadku praca czujnika może być nieprawidłowa!**

### UWAGI:

- Urządzenie zasilane napięciem ~230V/50Hz! Montażu oraz podłączenia powinna dokonać osoba posiadająca odpowiednie kwalifikacje,
- Nie instalować urządzenia na niepewnym podłożu,
- Przed urządzeniem nie powinno umieszczać się przedmiotów mogących zakłócać poprawną pracę urządzenia,
- Należy unikać instalacji w pobliżu grzejników i klimatyzatorów,
- Dla własnego bezpieczeństwa nie otwierać urządzenia po podłączeniu do zasilania,
- W celu zabezpieczenia urządzenia obwód zasilający powinien być wyposażony w zabezpieczenie – wyłącznik nadprądowy.

### NAJCZĘŚCIEJ SPOTYKANE PROBLEMY:

- Obciążenie nie jest załączane:

- Sprawdź podłączenia zasilania i odbiornika.
- Kontrolka czujnika działa poprawnie. Sprawdź stan odbiornika.
- Jeśli wskaźnik wykrywania ruchu nie świeci się sprawdź poziom natężenia oświetlenia otoczenia I nastawę regulatora czujnika zmierzchowego.
- Sprawdź czy napięcie zasilania odpowiada wymaganiom urządzenia.

- Czulość urządzenia jest mała:
  - Sprawdź czy przed czujnikiem nie ma urządzeń zakłócających jego pracę.
  - Sprawdź czy obiekt wykrywany znajduje się w polu detekcji czujnika.
  - Sprawdź wysokość instalacji urządzenia.
- Czujnik nie może automatycznie odłączyć obciążenia:
  - W polu detekcji stale występują element w ruchu.
  - Czas załączenia jest zbyt długi.
  - Sprawdź napięcie zasilania.



The product is a new saving-energy switch; it adopts microwave sensor mould with high-frequency

**EN**

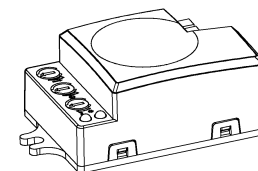
electro-magnetic wave (5.8GHz) and integrated circuit. It gathers automatism, convenience, safety, saving-energy and practical functions. The wide detection field depends on detectors. It works by receiving human motion. When one enters the detection field, it can start the load at once and identify automatically day and night. Its installation is very convenient and its using is very wide. Detection is possible to go through doors, panes of glass or thin walls.



### SPECIFICATION:

Power Sourcing: 230V	Detection Range: 360°
Power Frequency: 50Hz	Detection Distance: wall: 5-15m (adjustable) ceiling: 2-8m (radius), adjustable
Detection Motion Speed: 0.6-1.5m/s	HF System: 5.8GHz CW radar, ISM band
Ambient Light: 3-2000LUX (Adjustable)	Transmission Power: <0.2mW
Time-Delay: min: 10sec±3sec Max: 12min±1min	Installing Height: 1.5-3.5m wall 2-10m ceiling
Rated Load: 500W (incandescent lamp)  200W (energy-saving lamp+LED) 	Power Consumption: approx0.9W

### FUNCTION:

- Can identify day and night: It can work in the daytime and at night when it is adjusted on the “sun” position (max). It can work in the ambient light less than 3LUX when it is adjusted on the “moon” position (min). As for the adjustment pattern, please refer to the testing pattern.
- SENS adjustable: It can be adjusted according to using location. The detection distance of low

sensitivity could be only 2m and high sensitivity could be 16m which fits for large room.

- Time-Delay is added continually: When it receives the second induction signals within the first induction period, it will compute time once more on the basic of the first time-delay rest.
- Time-Delay is adjustable. It can be set according to the consumer's desire. The minimum time is 10sec±3sec. The maximum is 12min±1min.

**NOTE: the high-frequency output of this sensor is <0.2Mw- that is just one 100<sup>th</sup> of the transmission power of a mobile phone or the output of a microwave oven.**

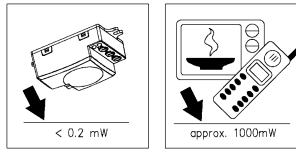

**INSTALLATION:** (see the diagram)

- Switch off the power.
- Fix the bottom on the selected position with the inflated screw through the screw holes at the side of the sensor.
- Connecting the power and the load to sensor as per the connection-wire sketch diagram.
- Switch on the power and test it

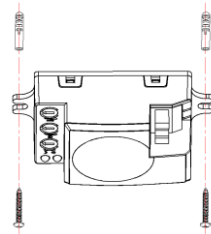

**CONNECTION-WIER SKETCH DIAGRAM**

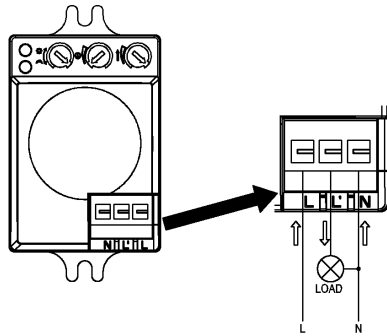

**TEST:**

- Turn the LUX knob clockwise on the maximum. Turn the TIME knob anti-clockwise on the minimum, Turn the SENS knob clockwise on the max.
- When you switch on the power, the light will be on at once. And 10sec±3sec later the light will be off automatically. Then if the sensor receives induction signal again, it can work normally.
- When the sensor receives the second induction signals within the first induction period, it will compute time once more on the basic of the first time-delay rest.
- Turn LUX knob anti-clockwise on the minimum. If the ambient light is less than 3LUX, the inductor load could work when it receives induction signal.

**Note: when testing in daylight, please turn LUX knob to  (SUN) position, otherwise the sensor**

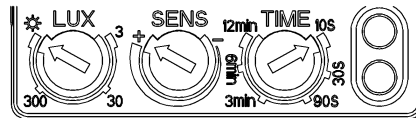

**lamp could not work!**

**NOTES:**

- Electrician or experienced human can install it.
- Can not be installed on the uneven and shaky surface
- In front of the sensor there shouldn't be obstructive object affecting detection.
- Avoid installing it near the metal and glass which may affect the sensor.
- For your safety, please don't open the case if you find hitch after installation.
- In order to avoid the unexpected damage of product, please add a safe device of current 6A when installing microwave sensor, for example, fuse, safe tube etc.

**SOME PROBLEM AND SOLVED WAY**

- The load don't work:
  - a. Check the power and the load.
  - b. Whether the indicator light is turned on after sensing? If yes, please check load.
  - c. If the indicator light is not on after sensing, please check if the working light corresponds to the ambient light.
  - d. Please check if the working voltage corresponds to the power source.
- The sensitivity is poor:
  - a. Please check if in front of the sensor there shouldn't be obstructive object that affect to receive the signals.
  - b. Please check if the signal source is in the detection fields.
  - c. Please check the installation height.
- The sensor can't shut automatically the load:
  - a. If there are continual signals in the detection fields.
  - b. If the time delay is set to the longest.
  - c. If the power corresponds to the instruction.

Данный продукт является новинкой в энергосберегающих технологиях. Включает в себе

**RU**

микроволновый датчик с высокочастотными волнами (5.8GHz) и встроенную схему. SES73WH объединил в себе автоматическую работу, удобность и безопасность в использовании, энергосберегающие технологии и практическую функциональность. Широкое поле улавливания обеспечено датчиками. При попадании

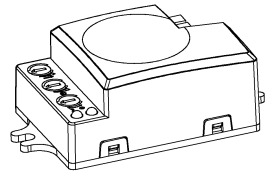

движимого объекта в поле детекции, датчика автоматически включается и может различать ночь отo дня. Инсталяция очень удобна и широка в использовании. Улавливания движимых объектов возможна через двери, панели окон или тонкие стены

## ТЕХНИЧЕСКИЕ ХАРАКТЕРИСТИКИ:

Электропитание: 230V

Частота: 50Hz

Быстрота улавливаемого объекта: 0.6-1.5м/с

Уровень освещенности :< 3-2000LUX (регулируется)

Время задержки: мин.: 10сек±3сек

макс.: 12мин±1мин

Номинальная нагрузка: 500W (лампа накаливания)

200W (энергосберегающая лампа+LED)

Диапазон улавливания: 360°

Дальность обнаружения: 2-8м (радиус) стена

5-15 m потолок регулируется

HF System: 5.8GHz CW radar, ISM band

Пересылаемая мощность: <0.2mW

Высота установки: 1.5-3.5м стена, 2-10m потолок

Потребляемая мощность: пригл.х0.9W

## ФУНКЦИОНАЛЬНОСТЬ:

- Различает ночь ото дня. Может работать в дневное и ночное время при настройках “sun” на максимум (макс.). Может работать при освещении менее чем в 3LUX при настройках “moon” на минимум (мин). Более детальные настройки можна найти в разделе Тестирование.
- Регулируемая чувствительность в соответствии к внешней среде. Расстояние для улавливания с низкой чувствительностью может быть только 2м, и с высокой – до 16м для больших помещений.
- Время задержки все время обновляется: при получении второго индукционного сигнала во время первого индукционного периода, датчик отсчитает автоматически время на базе первой задержки времени
- Регулируемое время задержки. Может быть установлено согласно желаниям клиента.

Минимальное время – 10сек±3сек, максимальное – 12мин±1мин

**БЕЗОПАСНОСТЬ: Высокая частота, высылаемая через датчик, имеет мощность <0,2mW, то есть около 1% мощности высылаемой через мобильный телефон или микроволновую печь**

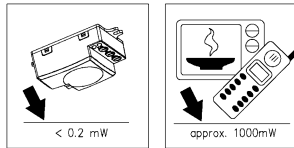

## УСТАНОВКА: (см. диаграмму)

- Отключить электропитание.
- Прикрепить устройство к основанию с помощью шурупов
- Подключить питание датчика и нагрузку в соответствии с поданой схемой
- Подключить электропитание и протестировать устройство

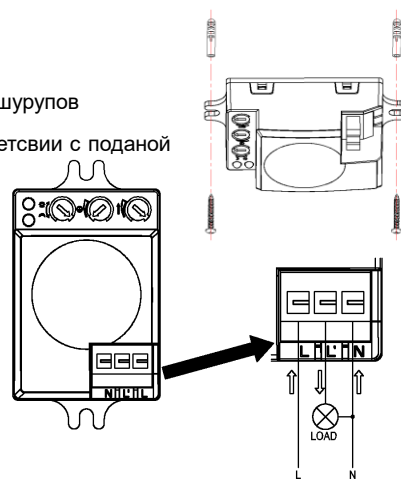

## СПОСОБ ПОДКЛЮЧЕНИЯ:

## ТЕСТИРОВАНИЕ:

- Прокрутить реле LUX за часовой стрелкой на максимум. Прокрутить реле TIME против часовой стрелки на минимум. Прокрутить реле SENS за часовой стрелкой на максимум
- При включении питания все лампочки должны одновременно засветится. По 10сек±3сек должны автоматически погаснуть. После чего, при получении индуктивного сигнала, датчик сможет работать в нормальном режиме.
- При получении второго индукционного сигнала во время первого индукционного периода, датчик отсчитает автоматически время на базе первой задержки времени.
- Прокрутить реле LUX против часовой стрелки на минимум. Если внешнее освещение менее чем 3LUX, индуктивная нагрузка сможет работать при получении индуктивного сигнала

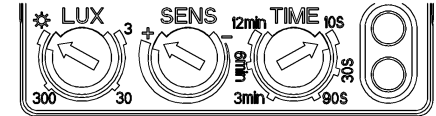

**ВНИМАНИЕ: во время тестирования устройствах в условиях дневного освещения необходимо установить положение регулятора LUX позицию (SUN). В противном случае работа датчика может быть некорректной!**

## ПРИМЕЧАНИЯ:

- Установку должен проводить квалифицированный специалист
- Не устанавливать датчик на нестойких и подвижных объектах
- Не следует устанавливать перед устройством объекты, которые могли бы нарушать корректную работу устройства.
- Избегайте установку вблизи металлических и стеклянных элементов, которые могли бы нарушать корректную работу устройства
- Для собственной безопасности не открывать устройство по подключению питания
- С целью избежания непредвиденных повреждений датчика снабдите электросеть автоматическим выключателем в 6А, предохранителем и пр.

## НЕКОТОРЫЕ ПРОБЛЕМЫ И ИХ РЕШЕНИЯ:

- Не работает нагрузка:
  - а. проверьте правильность подключения питания и нагрузки.
  - б. включен ли световой индикатор после настройки? Если да, проверьте пожалуйста напряжение.
  - с. Если же световой индикатор не включен после настройки, пожалуйста проверьте соответствует ли рабочий свет окружающему.
  - д. Проверьте соответствует ли рабочее напряжение источнику питания.
- Низкая чувствительность устройства:

- a. проверьте нет ли посторонних элементов, мешающих приему сигнала.
- b. находится ли движимый объект в поле улавливания датчика.
- c. проверьте правильную высоту установки датчика.

➤ Датчик не может автоматически отключить напряжение:

- a. проверьте нет ли постоянного сигнала в поле улавливания датчика.
- b. задержка выключения установлена на максимум.
- c. соответствует ли питание к требуемому питанию в инструкции.

Šis produktas naudoja integruotą aukšto dažnio (5.8GHz) mikrobangų jutiklį. Tai suteikia produktui

**LT** automatizavimo, patogumo, saugumo, energijos taupymo ir praktines funkcijas. Plataus lauko aptikimo jutiklis veikia aptikdamas žmogaus judesį. Jei objektas aptinkamas, jutiklis automatiškai įjungia apkrovą, taip pat aptinkamas dienos/vakaro metas. Įdiegtas jutiklis reaguoja į objekto judėjimą pro duris, langus ir net plonas sienas.

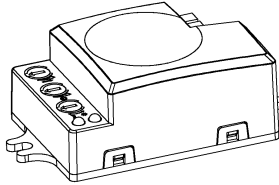

#### SPECIFIKACIJA:

Maitinimas: 230V	Aptikimo kampas: 360°
Dažnis: 50Hz	Aptikimo atstumas: 2-8 m lubos
Aptinkamas judėjimo greitis: 0.6-1.5m/s	3-15 m sienos (keičiamas spindulys)
Aplinkos šviesa: 3-2000LUX (keičiama)	Jutiklio dažnis: 5.8GHz
Užlaikymas: min: 10sec±3sec	Siųstuvo galia: <0.2mW
Maks: 12min±1min	Montavimo aukštis: 1.5-3.5m sienos; 2-10m lubos
Galia: 500W (kaitrinės lempos)	Suvartojama galia: 0.9W
200W (energiją taup. lempos+LED)	

#### FUNKCIJOS:

- LUX - nuo šviesos suveikimo reguliavimas. Sensorius: gali veikti tiek dieną, nustačius LUX poziciją į maksimalią padėtį, tiek ir naktį esant mažiau nei 3 liuksams, nustačius LUX poziciją į min. padėtį. Daugiau apie šiuos nustatymus skaitykite TESTAS skiltyje.
- TIME – laiko vėlinimas. Jei pirmojo aptikimo periodu gaunamas antras aptikimo signalas, tai laikas yra papildomai pratęsiamas. Priklausomai nuo vartotojo poreikių suveikimo laikas gali būti tikslinamas, nuo 10s±3s iki 12min±1min.
- SENS - jautrumo reguliavimas: priklausomai nuo kambario dydžio gali būti nustatytas mažas jautrumas - 1 m aptikimo diapazonas, didelis jautrumas - 8 m aptikimo diapazonas.

**Pastaba: aukšto dažnio mikrobangų jutiklio sklaidžiama galia yra <0.2mW- tai tik viena 100-oji dalis kurią sklaidžia mobilusis telefonas**

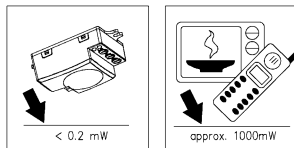

ar mikrobangų krosnelė.

#### MONTAVIMAS: (žiūrėti diagramą)

- Išjunkite maitinimą.
- Pasirinktoje vietoje pritvirtinkite jutiklį su varžtais.
- Prijunkite laidus prie gnybtų, vadovaudamiesi laidų prijungimo diagrama.
- Įjunkite maitinimą ir patikrinkite jutiklį

#### LAIŲ PRIJUNGIMO DIAGRAMA

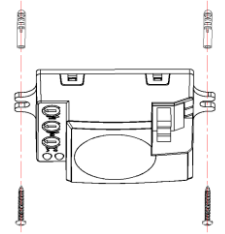
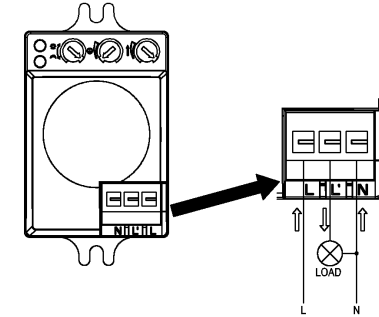

#### TESTAS:

- Pasukite LUX rankenėlę pagal laikrodžio rodyklę ant maksimalios padėties (saulės). Pasukite TIME rankenėlę prieš laikrodžio rodyklę ant minimalios padėties (-). Pasukite SENS rankenėlę laikrodžio rodyklės kryptimi ant maksimalios padėties.
- Įjungus maitinimą, akimirksniu įsijungs apkrova. Po 10sek±3sek, apkrova automatiškai išsijungs. Prijungta apkrova turėtų vėl įsijungti jutikliui gavus signalą.
- Jutiklis gavęs antrą signalą dar veikiant pirmojo signalo periodu, automatiškai pratęs laiką atsižvelgiant į nustatytą laiko vėlinimą ir pauzę po jo.
- Pasukite LUX rankenėlę prieš laikrodžio rodyklę ant minimalios padėties, jei tuo momentu šviesos yra mažiau nei 3 liuksai, prijungta apkrova turėtų suveikti jutikliui gavus signalą.

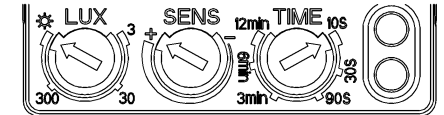

**Pastaba: testuojant dienos metu, LUX rankenėlę pasukite į saulės poziciją, kitaip šviesos jutiklis gali ir neveikti!**



#### PASTABOS:

- Montuoti turi elektrikas arba patyręs žmogus.
- Negali būti montuojamas ant nelygaus ar drebančio paviršiaus.
- Priekyje jutiklio neturėtų būti kliūčių ar objektų trukdančių aptikimui.
- Venkite montuoti šalia metalinių ar stiklinių objektų, jie gali įtakoti jutiklio veikimą.
- Jūsų pačių saugumui, neatidarykite prietaiso po įtampa.

- Siekiant užtikrinti saugumą, elektros energijos tiekimo grandinėje turėtų būti įrengtas apsauginis automatas, kurio srovė yra bent 6A.

### PROBLEMOS IR JŲ SPRENDIMAI:

- Neveikia apkrova:
  - a. Patikrinkite ar teisingai sujungėte maitinimo ir apkrovos laidus.
  - b. Jei po aptikimo suveikia indikavimo lemputė, patikrinkite apkrovą.
  - c. Jei indikavimo lemputė po aptikimo nesuveikia, patikrinkite LUX rankenėlės nustatymus.
  - d. Patikrinkite ar darbinė įtampa atitinka normas.
- Prastas jautrumas:
  - a. Patikrinkite ar priekyje jutiklio nėra jokių kliūčių galinčių trukdyti veikimui.
  - b. Patikrinkite ar signalo šaltinis patenka į aptikimo lauką.
  - c. Patikrinkite montavimo aukštį.
- Automatiškai neišsijungia apkrova:
  - a. Jei yra pastovus signalas aptikimo lauke.
  - b. Jei laiko užlaikymas nustatytas į ilgiausią.
  - c. Jei galia neatitinka nurodytos instrukcijoje.

Mikrovlnne pohybové senzory jsou aktivní detektory pohybu - integrované čidlo vysílá vysokofrekvenční

**CZ** elektromagnetické vlny (5,8 GHz) a přijímá jejich odezvu. Senzor detekuje změny způsobené sebemenším pohybem ve sledovaném prostoru. Přístroje se vyznačují vysokou pracovní frekvencí, s nízkými emisemi energie (<0,2 MW) a velmi dobrou detekci pohybu směrem k nebo od snímače pohybu. Snímač SES73WH má vestavěný snímač soumraku. Specifičnost zařízení umožňuje instalaci za dveří, panely, prvky ze skla nebo tenké stěny. Uvedené vlastnosti umožňují univerzální použití čidla.

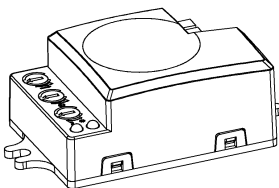

### Specifikace:

Napět: 230V~ 50Hz	Rozsah pokrytí: 360°
Zatížení max: 500W (zarovky), 200W (úsporná zářivka+LED)	Detekční rozsah: 2-8m strop; 3-15 m stěna
Provozní frekvence: 5,8GH	Doba zapnutí: 10sec±3sec +12min±1min
Převod energie: <0.2mW	Světelný senzor: 3-2000lux
Doporučená výška instalace: 1.5m~3.5m stěna;	Rychlost zjištěna pohybu: 0,6 ~ 1,5 m /s
Doporučená výška instalace: 2m~10m strop	Spotřeba energie: 0.9W

### FUNKCE:

- Vestavný senzor soumraku. Přístroj má senzor soumraku, který vám umožní přizpůsobit přístroj tak, aby vyhovovaly vašim požadavkům. Pracovat v noci (po setmění). Regulace běží hladce v rozmezí od 3LX (noční podmínky), do 2000lx (denní světlo).
- Nastavitelný rozsah. Můžete upravit rozsah detekce pohybu v rozmezí od 1 m (pro malé prostory) do 8 m (pro otevřené prostory, velké pokoje).
- Nastavitelný čas sepnutí. Minimální doba nastavení ± 3 sec 10 sec. Maximální provozní doba 12min ± 1min. Regulace plynula. Čas od poslední detekce pohybu.

**BEZPEČNOST: Vysoká frekvence vysílání snímače má moc <0.2mW, nebo asi 1% výkonu vyzařovaného mobilním telefonem nebo mikrovlnnou troubou.**

**INSTALACE:** (viz obrázek)

- Odpojte napájecí obvod.
- Ujistěte se, že v kabelech není proud.
- Připevněte základnu ke stěně pomocí hmoždinek.
- Připojte napájení snímače a jeho zatížení podle diagramu.
- Zapněte napájení obvodu.
- Nastavte parametry senzoru. Vyzkoušejte senzor.

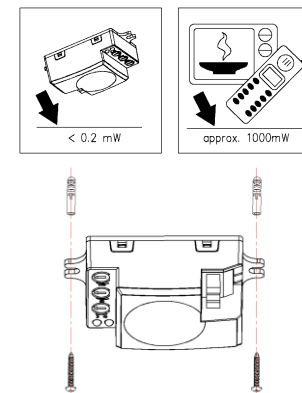

**Připojení:**

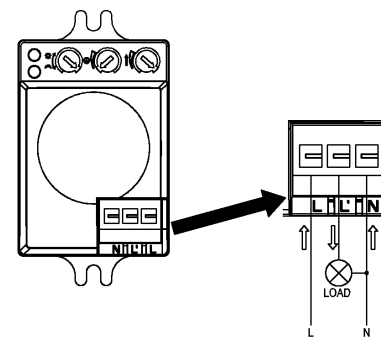

**Skouska senzoru:**

Nastavte regulátor LUX na pozici maximum (sun), TIME na pozici minimum, SENS do pozice neutrální (střední). (viz obrázek). Po zapnutí senzoru SES73WH probíhá kalibrace. Po 30 sekundách se přístroj přepne do pohotovostního režimu.

Když je detekován pohyb v detekčním rozsahu je zatížení zapnuto. Když detekční rozsah snímače pohybu nedetekuje žádný pohyb, odpojí napájení do přijímače po 10s±3s. Poprvím zapnutí je snímač připraven k použití po cca 6 sekund. Nastavte polohu regulátoru v poloze LUX min (moon). Senzor detekuje pohyb a

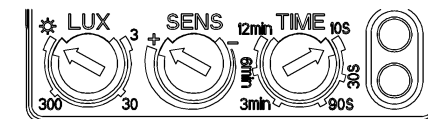

zátížení se zapne do stavu intenzity světla <3LX (noční podmínky, po setmění).

**POZOR: Při testování přístroje v podmínkách denního osvětlení, aby se poloha regulátoru je nastavena na maximum LUX  (SUN), jinak může být práce senzoru špatná!**

#### POZNÁMKY:

- Instalace by měla být provedena kvalifikovanou osobou.
- Před přístroj by neměly být umístěny předměty, které budou ovlivňovat správnou funkci zařízení.
- Vyhněte se instalaci v blízkosti topení a klimatizace.
- Neinstalujte pokud objekt je v pohybu.
- Pro vaši vlastní bezpečnost, neotvírejte přístroj pokud je připojen k napájení.
- V zájmu ochrany zařízení, musí být napájecí obvod vybaven ochranou – proudový jistič shodnotou 6A.

#### MOZNE PROBLÉMY:

- Zatížení není zapnuto:
  - Zkontrolujte připojení napájení a zařízení.
  - Světelný senzor pracuje správně. Zkontrolujte stav přijímače.
  - Pokud indikátor detekce pohybu nesvíí, zkontrolujte úroveň okolního světla a
  - nastavte regulátor stmívacího senzoru.
  - Zkontrolujte, zda napájecí napětí odpovídá požadavkům na zařízení.
- Citlivost zařízení je malá:
  - Zkontrolujte, zda před senzorem není zařízení zabraňující jeho funkčnost.
  - Ověřte teplotu okolí.
  - Zkontrolujte, zda detekovaný objekt se nachází v senzoru detekce.
  - Zkontrolujte výšku instalace.
- Snímač nemůže automaticky odpojit zátížení:
  - V detekčním poly jsou neustále prvky v pohybu.
  - Spínací čas je příliš dlouhý.
  - Zkontrolujte napájení.
  - Zkontrolujte, zda není senzor namontován v blízkosti dalšího zařízení bránícího správnou funkčnost.

**UZMANĪBU!** Lai nodrošinātu preces pareizu un drošu ekspluatāciju, pirms sākt to lietot, uzmanīgi izlasiet montāžās instrukciju. Neatbilstošas lietošanas dēļ var rasties materiālie zaudējumi un var tikt nodarīti būtiski kaitējumi cilvēka veselībai.

**LV**



#### Paredzētie izmantošanas mērķi

- Mikroviļņu kustību sensors (turpmāk tekstā ierīce), uztverot kustību, automātiski ieslēdz vai izslēdz apgaismojumu.
- Ierīce paredzēta izmantošanai **gan iekšējās, gan āra apstākļos.**
- Ierīcē ir iebūvēts infrasarkanais starpstaru sensors, kas ieslēdz apgaismojumu diennakts tumšajā laikā, tiktīdž sensors darbības zonā uztver kustību.
- Ierīcē ir iebūvēts arī laika relejs, kas paredzēts apgaismojuma ieslēgšanai diennakts tumšajā laikā un apgaismojuma izslēgšanai diennakts gaišajā laikā.
- Kustības sensorā ir iebūvēts gaismas jutīgs fotoelements, kas mēra apkārtējo gaismas intensitāti. Ja diennakts gaišajā laikā gaismas intensitāte palielinās (gaisma kļūst spilgtāka), tad kustības sensors nereaģē uz kustību un neieslēdz apgaismojumu, bet, ja gaismas intensitāte samazinās, tad kustības sensors reaģē uz kustību un ieslēdz apgaismojumu. Kustības sensoram ir slēdzis „TIME”, ar kura palīdzību slēdzim var noregulēt apgaismojuma degšanas ilgumu.

#### Aizliegumi un ierobežojumi

- **Kustību sensors nav paredzēts profesionālās un saimnieciskās darbības veikšanai.**

#### Tehniskā specifikācija

Modelis	SES73WH
Elektrotīkla spriegums	230V~ 50Hz
Apgaismojuma maksimālā jauda	 - 500W  - 200W+LED
Apgaismojuma jutības līmeņa regulēšana	3-2000LUX
Kustības sensora darbības diapazons	2-8m griesti ; 3-15 m Siena: /360°
Kustības uztveršanas ātrums	0.6-1.5m/s
Paredzēts augstums:	Siena: 1,5-3,5m; griesti:2-10m

#### Vispārīgie drošības noteikumi

- Uzmanīgi izlasiet montāžas instrukciju pirms kustības sensora lietošanas, lai pilnībā izprastu un varētu ievērot visus drošības noteikumus, piesardzības pasākumus un ekspluatācijas norādījumus.
- Elektrotīkla spriegumam jāsakrīt ar spriegumu, kas norādīts sadaļā „Tehniskā specifikācija”. Neizmantojiet nekādu citu elektrotīkla spriegumu.
- **Uzmanību!** Kustību sensora montāžu **drīkst veikt tikai sertificēts elektriķis.**
- Pirms sensora uzstādīšanas pārliecinieties, ka elektrotīkla spriegums ir pilnībā atslēgts.
- Pārliecinieties vai elektrotīkls ir aprīkots ar avārijas sprieguma drošinātāju **16A**, kas paredzēts, strāvas atslēgšanai, lai novērstu elektrotīkla sprieguma noplūdi vai novērstu elektrošoka iespējamību.

## Sensora novietojums

- Uztādiet kustību sensoru uz stingras un stabilas virsmas.
- Neuzstādiet kustības sensoru pie baseiniem, sildītājiem, gaisa kondicionieriem vai pie citām ierīcēm, kas var mainīt gaisa temperatūru telpā.
- Neļaujiet saules stariem spīdēt tieši uz kustības sensora korpusa.
- Neuzstādiet kustības sensoru tuvu kokiem, krūmiem un vietās, kur dzīvnieku vai putnu kustība var aktivizēt kustības sensoru.
- Kustības sensoram ir lielāka jutība pret kustību, kas notiek šķērsām kustības uztveršanas zonai nekā virzoties tieši uz vai prom no kustības sensora, tāpēc novietojiet sensoru tā, lai tas būtu vērsts šķērsām pārvietošanās virzienam.

## Kustības sensora uzstādīšana

- Pirms kustību sensora uzstādīšanas obligāti atslēdziet elektrotīkla drošinātājus.
- Pielieciet ierīces korpusu virsmai un atzīmējiet divus caurumus, kuri paredzēti ierīces piestiprināšanai.
- Izurbiet caurumus atzīmētajās vietās, caurumos ievietojiet dībeļus, pielieciet pie griestiem ierīci un pieskrūvējiet to, izmantojot skrūves (skrūves un dībeļi ietilpst komplektācijā, kā norādīts att. 1).
- Kustības sensora darbības rādiuss ir līdz pat **360°**.
- **Uzmanību!** Ierīces **pieslēgšanu** pie elektrotīkla **drīkst veikt tikai sertificēts elektriķis**.
- Notīriet izolāciju no elektrotīkla vadiem 6-8 mm garumā. Pirms savienot elektrotīkla vadus ar vadu savienotāju, izveriet cauri vadiem gumijas stiprinājumu. Gumijas stiprinājums ir paredzēts, lai nostiprinātu no ierīces izejošos vadus.
- Savienojiet ierīces vadus ar vadu savienotāju un pēc tam pievienojiet pie vada savienotāja elektrotīkla vadus atbilstoši norādītai shēmai (skat. att. 2).

Att. 1

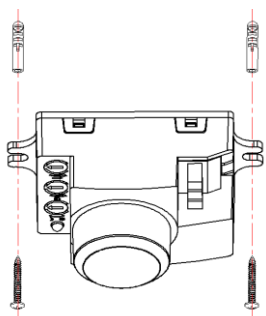

Att. 2

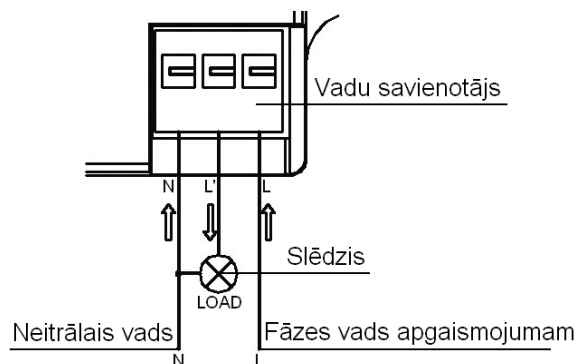

## Ierīces uzstādīšana un režīmu iestatīšana

- Lai uzstādītu kustības sensoru, pagrieziet gaismas intensitātes sensora slēdzi „LUX” pretēji pulksteņrādītāja virzienam uz minimālo pozīciju, bet apgaismojuma degšanas ilguma slēdzi „TIME” pagrieziet **pulksteņrādītāja virzienā** uz minimālo pozīciju. Izejiet cauri kustības uztveršanas zonai, līdz kustības sensors saņem signālu par kustību. Saņemot signālu par kustību uztveršanas zonā, sensors ieslēgs apgaismojumu. Pie „LUX” un „TIME” uzstādījuma minimālajā pozīcijā ieslēgtais apgaismojums degs 4 minūtes, pēc tam apgaismojums izslēgsies.

## Apgaismojuma degšanas ilguma iestatīšana

- Ar slēdzi „TIME” tiek regulēts laiks, cik ilgi apgaismojums paliek ieslēgts no brīža, kad sensors ir uztvēris kustību. Pagriežot slēdzi „TIME” pulksteņrādītāja virzienā apgaismojuma degšanas ilgums palielināsies, bet, pagriežot slēdzi pretēji pulksteņrādītāja virzienam, apgaismojuma degšanas ilgums samazināsies. Maksimālais apgaismojuma degšanas ilgums ir 12 minūtes, bet minimālais ir 10 sekundes.

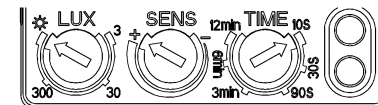

## Gaismas intensitātes slēdža „LUX” iestatīšana

- Kustības sensorā ir iebūvētais gaismjutīgs fotoelements. Gaismjutīgais fotoelements mēra apkārtējās vides gaismas intensitāti un, atkarībā no gaismas intensitātes, ieslēdz vai izslēdz kustības sensoru. Lai palielinātu gaismas intensitātes sensora jutību, pagrieziet slēdzi „LUX” pretēji pulksteņrādītāja virzienam. Palielinot gaismas intensitātes sensora jutību, kustības sensors ieslēgs apgaismojumu arī diennakts gaišajā laikā. Lai samazinātu gaismas intensitātes sensora jutību, pagrieziet sensora slēdzi „LUX” pulksteņrādītāja virzienā. Samazinot gaismas intensitātes sensora jutību, kustības sensors ieslēgs apgaismojumu tikai diennakts tumšajā laikā. Noregulējiet gaismas intensitātes sensoru tā, lai kustības sensors, reaģējot uz kustību, ieslēdz apgaismojumu krēslas laikā.

## Kustības uztveršanas jutīguma „SENS” regulēšana

- Noregulējiet kustības uztveršanas jutīgumu pēc nepieciešamības. Pārāk jutīga kustības uztveršana palielina sensora reaģēšanu uz viltus kustībām (piemēram, stiprs vējš, lietus u.c.). Lai samazinātu kustības jutīgumu, pagrieziet jutīguma slēdzi pretēji pulksteņrādītāja virzienā, lai palielinātu kustības uztveršanas jutīgumu, pagrieziet jutīguma slēdzi pulksteņrādītāja virzienā.

## Utilizācija

- Saudzējot apkārtējo vidi, rīkojieties saskaņā ar vietējo likumdošanu. Neizmetiet iepakojumu atkritumos, bet gan nododiet to otrreizējai pārstrādāšanai.
- Ja kustības sensors kļuvis lietošanai nederīgs vai arī to vairs nevar salabot, demontējiet to un nogādājiet kādā no atkritumu savākšanas vietām.
  - Veiciet kustības sensora utilizāciju atbilstoši LR likumdošanai un noteikumiem.





## DEKLARACJA ZGODNOŚCI UE

Nr: B504/2019

Producent: Bemko Sp z o.o.

Adres: ul. Bocznicowa 13  
05-850 Jawczyce

Niniejszym deklarujemy że:

Mikrofalowe czujniki ruchu

SES60WH, SES60WH-A, SES60BL-A, SES64WH, SES65WH, SES65WH-G,  
SES68WH, SES71WH, SES72WH, SES73WH, SES74WH, SES75WH, SES76WH

Spełniają wymagania zasadnicze następujących dyrektyw / Rozporządzeń:

2014/56/EU	z dnia 26 lutego 2014 r. w sprawie harmonizacji ustawodawstw państw członkowskich odnoszących się do udostępniania na rynku sprzętu elektrycznego przewidzianego do stosowania w określonych granicach napięcia
2014/53/EU	z dnia 16 kwietnia 2014 r. w sprawie harmonizacji ustawodawstw państw członkowskich dotyczących udostępniania na rynku urządzeń radiowych i uchylająca dyrektywę 1999/5/WE
2011/65/EU	z dnia 8 czerwca 2011 r. w sprawie ograniczenia stosowania niektórych niebezpiecznych substancji w sprzęcie elektrycznym i elektronicznym
2014/53/EU	z dnia 16 kwietnia 2014 r. w sprawie harmonizacji ustawodawstw państw członkowskich dotyczących udostępniania na rynku urządzeń radiowych i uchylająca dyrektywę 1999/5/WE

Do oceny zastosowano niżej wymienione normy / dokumentacje techniczne:

PN-EN 60898-1:2018-04	Łączniki do stałych instalacji elektrycznych domowych i podobnych – Część 1: Wymagania ogólne
EN 60898-2-1:2007 + A1:2009 + A12:2010	Łączniki do stałych instalacji elektrycznych domowych i podobnych – Część 2-1: Wymagania szczegółowe – Łączniki elektroniczne
PN-ETSI EN 300 440 V2.1.1:2018-12	Urządzenia bliskiego zasięgu (SRD) – Urządzenia radiowe pracujące w zakresie czystościwołci od 1 GHz do 40 GHz
PN-ETSI EN 301 488-1 V2.1.1:2017-08	Wspólne wymagania techniczne – Harmonizowana norma zapewniająca spełnienie zasadniczych wymagań zgodnie z artykułem 3.1(b) dyrektywy 2014/53/EU i zasadniczych wymagań zgodnie z artykułem 6 dyrektywy 2014/30/EU
PN-ETSI EN 301 488-3 V1.8.1:2014-05	Kompatybilność elektromagnetyczna i zgodności widma radiowego (ERM) – Norma kompatybilności elektromagnetycznej (EMC) dotycząca urządzeń i systemów radiowych – Część 3: Wymagania szczegółowe dla urządzeń bliskiego zasięgu (SRD) pracujących na czystościwołciach pomiędzy 9 kHz i 246 GHz
PN-EN IEC 63000:2019-01	Dokumentacja techniczna do oceny produktów elektrycznych i elektronicznych w odniesieniu do ograniczenia substancji niebezpiecznych

Jawczyce, 08.05.2019



Zbigniew Turcki

Imię, nazwisko i stanowisko osoby upoważnionej do wystawienia deklaracji zgodności



## EU DECLARATION OF CONFORMITY

No: B504/2019

Manufacturer: Bemko Sp z o.o.

Address: ul. Bocznicowa 13  
05-850 Jawczyce

hereby declare, that product:

Microwave motion sensor

SES60WH, SES60WH-A, SES60BL-A, SES64WH, SES65WH, SES65WH-G,  
SES68WH, SES71WH, SES72WH, SES73WH, SES74WH, SES75WH, SES76WH

Is in compliance with the following directives / regulations:

2014/56/EU	of 26 February 2014 on the harmonisation of the laws of the Member States relating to the making available on the market of electrical equipment designed for use within certain voltage limits
2014/53/EU	of 16 April 2014 on the harmonisation of the laws of the Member States relating to the making available on the market of radio equipment and repealing Directive 1999/5/EC
2011/65/EU	of 8 June 2011 on the restriction of the use of certain hazardous substances in electrical and electronic equipment
2014/53/EU	of 16 April 2014 on the harmonisation of the laws of the Member States relating to the making available on the market of radio equipment and repealing Directive 1999/5/EC

For evaluation below standards/technical documentation were used:

EN 60898-1:2018	Switches for household and similar fixed electrical installations – Part 1: General requirements
EN 60898-2-1:2004 + A1:2009 + A12:2010	Switches for household and similar fixed electrical installations - Part 2-1: Particular requirements - Electronic switches
ETSI EN 300 440 V2.2.1:2018	Short Range Devices (SRD); Radio equipment to be used in the 1 GHz to 40 GHz frequency range; Harmonised Standard for access to radio spectrum
ETSI EN 301 488-1 V2.1.1:2017	Technical requirements – Harmonised Standard covering the essential requirements of article 3.1(b) of Directive 2014/53/EU and the essential requirements of article 6 of Directive 2014/30/EU
ETSI EN 301 488-3 V1.8.1:2019	Electromagnetic compatibility and Radio spectrum Matters (ERM) – Electromagnetic Compatibility (EMC) standard for radio equipment and services – Part 3: Specific conditions for Short-Range Devices (SRD) operating on frequencies between 9 MHz and 246 GHz
EN IEC 63000:2018	Technical documentation for the assessment of electrical and electronic products with respect to the restriction of hazardous substances

Jawczyce, 08.05.2019



Zbigniew Turcki

Name, surname and function of the authorized person to issue a declaration of conformity